

URBANISTIČKO-TEHNIČKI USLOVI

1	<p style="text-align: center;">Crna Gora O P Š T I N A B A R Sekretarijat za uređenje prostora</p> <hr/> <p>Broj: 07-014/20-362 Bar, 03.07.2020. godine</p>	
2	<p>Sekretarijat za uređenje prostora, na osnovu člana 74 Zakona o planiranju prostora i izgradnji objekata (»Sl. list CG«, broj 64/17, 44/18, 63/18 i 11/19), člana 1 Uredbe o povjeravanju dijela poslova Ministarstva održivog razvoja i turizma jedinicama lokalne samouprave (»Sl. list CG«, broj 087/18, 028/19 i 075/19), DUP-a »Žukotrlica« (»Sl. list CG« - opštinski propisi, br. 27/12) i podnijetog zahtjeva Mirović Rada, iz Bara, izdaje:</p>	
3	<p>URBANISTIČKO-TEHNIČKE USLOVE za izradu tehničke dokumentacije</p>	
4	<p>Za rekonstrukciju postojećeg objekta na urbanističkoj parceli/lokaciji broj 13, u zahvatu DUP-a »Žukotrlica«, u zoni »A«, blok 2. Veći dio katastarske parcele broj 3426/1 KO Novi Bar, u Baru, se nalazi u sklopu predmetne urbanističke parcele.</p> <p>Napomena: Konačna lokacija urbanističke parcele (koje katastarske parcele i sa kojom površinom ulaze u sastav UP) će se odrediti u fazi izrade tehničke dokumentacije, a nakon izrade Elaborata parcelacije od strane ovlaštene geodetske organizacije koja posjeduje licencu.</p>	
5	PODNOŠILAC ZAHTJEVA:	Mirović Rade, iz Bara
6	POSTOJEĆE STANJE	
	<p>U svemu prema Izvodu iz DUP-a »Žukotrlica«, (grafički prilog »Topografsko-katastarski plan«), izdatom od strane ovog Sekretarijata, a koji čine sastavni dio ovih uslova.</p> <p>Uslovi za tretman postojećih objekata</p> <p>Uslove za izdavanje odobrenja ispunjavaju objekti koji su:</p> <ul style="list-style-type: none"> - Evidentirani na geodetskoj podlozi i prilogu postojeće stanje; - Ispunjavaju uslove za izgradnju planiranih (novih) objekata; - Prekoračili maksimalne indekse (indeks zauzetosti, indeks izgrađenosti), maksimalnu spratnost, za koje su ispunjeni uslovi parkiranja, a koji nijesu prešli definisanu građevinsku liniju prema susjednim parcelama niti regulacionu liniju prema saobraćajnici - u postojećem gabaritu; - Prekoračili maksimalne indekse (indeks zauzetosti, indeks izgrađenosti), maksimalnu spratnost, definisanu građevinsku liniju prema susjednim parcelama (uz obaveznu saglasnost vlasnika susjedne urbanističke parcele) a koji 	



ispunjavaju uslove parkiranja i nijesu prešli definisanu regulacionu liniju prema saobraćajnici – u postojećem gabaritu,
- Objekti koji su pekoračili građevinsku liniju prema zaštitnom pojasu pruge, uz saglasnost Željezničke infrastrukture Crne Gore.

U slučaju kada je postojeći objekat dotrajao, ili kada Investitor odluči da ga ruši, objekat se može srušiti i na parceli izgraditi novi, prema uslovima i smjernicama ovog Plana za izgradnju Planiranih objekata.

Rušenje postojećih objekata

Rušenje objekta treba izvoditi u skladu sa Elaboratom o rušenju postojećeg obejka, koji se radi za djelove objekta ili objekat u cjelini, a uz prethodnu prijavu radova na uklanjanje postojećeg objekta nadležnoj inspekciji.

Napomena: Uvidom u plan utvrdilo se da na predmetnoj urbanističkoj parceli postoje izgrađeni objekti. Prije izvođenja bilo kakvih promjena u prostoru, potrebno je da, ukoliko na određenoj lokaciji postoji objekat, isti bude legalan.

7	PLANIRANO STANJE
7.1.	Namjena parcele odnosno lokacije
	<p>Namjena parcele definisana je kroz osnovnu namjenu objekata i kroz djelatnosti koje su, pored osnovne, dozvoljene u objektu uz određene uslove. Detaljna namjena površina određena je ovim dokumentom kao pretežna namjena i prikazana u grafičkom rešenju.</p> <p>Urbanistička parcela se nalazi u zoni turističkog stanovanja.</p> <p>Turističko stanovanje podrazumijeva objekte namjenski građene za pružanje turističkih usluga ishrane i smještaja (moteli, pansioni, vile i sl.) ili objekte koji se povremeno koriste za ove namjene (odmarališta, hosteli, kuće za odmor i slično).</p> <p>Objekti turističkog stanovanja se mogu graditi na parcelama namijenjenim za izgradnju objekata turističkog stanovanja. Na navedenim parcelama mogu se graditi i prostori namijenjeni drugim sadržajima, koji, ni na koji način, ne ometaju osnovnu namjenu.</p>
7.2.	Pravila parcelacije
	<p>Predmetna urbanistička parcela je grafički i geodetski definisane koordinatama prelomnih tačaka, datim u grafičkom prilogu »Plan parcelacije, nivelacije i regulacije«. Granice predmetne urbanističke parcele nijesu određene koordinatama prelomnih tačaka, već se moraju provjeriti u trenutku realizacije planskog rešenja, zbog mogućih odstupanja od stvarnog stanja zbog deformacija digitalnog plana. Ukoliko na postojećim granicama parcela dođe do neslaganja između zvaničnog katastra i plana mjerodavan je postojeći katastar.</p> <p>Lokacija je mjesto izgradnje objekta i uređenja prostora na kome se izvode radovi kojima se prostor privodi namjeni predviđenoj ovim lokalnim planskim dokumentom. Lokacija može biti jedna urbanistička parcela, više urbanističkih parcela (urbanistička komasacija tj. ukрупnjavanje lokacije objedinjavanjem pojedinačnih urbanističkih parcela) ili dio jedne urbanističke parcele.</p> <p>Lokacija za izgradnju ili rekonstrukciju objekata može se odrediti u skladu sa uslovima iz plana i za dio urbanističke parcele čija površina ne može biti manja od 400 m², nezavisno od vlasništva nad njenim preostalim dijelom, pod uslovom da je za istu obezbijeđen pristup s gradske saobraćajnice ili javnog puta.</p> <p>Prilikom određivanja lokacije potrebno je ispoštovati odredbe citiranog Zakona o planiranju prostora i izgradnji objekata.</p>

7.3

Građevinska i regulaciona linija, odnos prema susjednim parcelama

Utvrđeni su u svemu prema Izvodu iz DUP-a »Žukotrljica« - grafički prilog »Plan parcelacije, nivelacije i regulacije«, izdatom od strane ovog Sekretarijata.

Građevinska linija je utvrđena kao linija na, iznad i ispod površine zemlje, definisana grafički i/ili numerički, do koje je dozvoljeno građenje. Grafičkim prilogom plana je za sve urbanističke blokovske parcele i urbanističke parcele definisana jedna građevinska linija, koje predstavljaju obodnu granicu izgradnje na, ispod i iznad površine zemlje. Građevinske linije unutar bloka, u odnosu na pojedinačne susjedne parcele su definisane opisno ili numerički (kao odstojanja od granica parcele).

Građevinske linije ispod površine zemlje mogu biti izvan utvrđenih građevinskih linija na zemlji, mogu se poklapati sa granicama parcele – lokacije na kojoj se gradi objekat, uz isključivu obavezu i odgovornost investitora da izvođenjem radova i upotrebom objekta ne ugrozi susjedne objekte i parcele.

Građevinska linija prema javnoj površini je definisana u odnosu na regulacionu liniju.

Za blokove 1 i 2 u zoni A i blokove 2, 3 i dio bloka 4 u zoni B definisane su dvije građevinske linije, i to GL 1, koja se poklapa sa regulacionom linijom i predstavlja granicu izgradnje prema ulici za suteren ili prizemlje i prvu etažu, i GL 2, na udaljenosti od 4m od regulacione linije, za etaže iznad prvog sprata.

Minimalna udaljenost objekta turističkog stanovanja od granice susjedne parcele je 3 metra, (izuzetno 2,00m ako se parcela graniči sa površinama koje nijesu namijenjene za izgradnju objekata).

Udaljenost objekta od granice parcele treba da iznosi najmanje četvrtinu visine objekta. Udaljenost se može smanjiti na osminu ako objekat na fasadi ne sadrže sobne otvore.

Izuzetno, objekat može biti postavljen na manjoj udaljenosti ili na samoj granici parcele, ako postoji obostrani interes vlasnika parcela i njihova pisana saglasnost. Za izgradnju objekta prema željezničkoj pruzi, poštovati odredbe Zakona o železnici (»Sl. list Crne Gore«, br. 27/13 i 43/13).

Regulaciona linija je definisana kao linija koja dijeli javnu površinu od površina predviđenih za druge namjene.

8

PREPORUKE ZA SMANJENJE UTICAJA I ZAŠTITU OD ZEMLJOTRESA, KAO I DRUGE USLOVE ZA ZAŠTITU OD ELEMENTARNIH NEPOGODA I TEHNIČKO-TEHNOLOŠKIH I DRUGIH NESREĆA

U cilju zaštite od elementarnih nepogoda postupiti u skladu sa Zakonom o zaštiti i spašavanju (»Sl. list Crne Gore«, br. 13/07, 05/08, 86/09, 32/11 i 54/16), smjernicama iz „Nacionalne strategije za vanredne situacije“ koja predstavlja osnovni strateški dokument iz ove oblasti, Pravilnikom o mjerama zaštite od elementarnih nepogoda (»Sl. list RCG«, br. 8/93), Zakonom o zapaljivim tečnostima i gasovima (»Sl. list Crne Gore«, br. 26/10 i 48/15) i Zakonom o zaštiti i zdravlju na radu (»Sl. list Crne Gore«, br. 34/14). Gradilište organizovati tako da se ne remeti život i rad u susjednim objektima. Investitor i izvođač su obavezni da preduzmu sve zakonom predviđene mjere obezbijeđenja i organizacije gradilišta. Pri izvođenju radova preduzeti sve potrebne mjere zaštite radnika, građana i vozila, a zaštnim mjerama omogućiti odvijanje pješačkog i motornog saobraćaja, te javne površine koristiti samo uz prethodno pribavljene potrebne saglasnosti. Na mjestima gdje je izvršeno isjecanje regulisanih površina, iste dovesti u prvobitno stanje.

Zbog izražene seizmičnosti područja statiku računati na IX stepen MCS skale.

Zbog visokog stepena seizmičkog rizika sve seizmičke proračune zasnovati na podacima mikroseizmičke rejonizacije.

Konstruktivni sistem projektovati tako da dodatna opterećenja ne ugroze stabilnost

cjelokupnog objekta. Potrebno je obezbjediti seizmičku stabilnost konstruktivnog sistema na IX stepen seizmičkog intenziteta po MCS skali. Izbor fundiranja novih objekata prilagoditi rezultatima geomehaničkog elaborata, zahtjevima sigurnosti, ekonomičnosti i funkcionalnosti objekata. Konstrukciju novih objekata oblikovati na savremen način sa krutim tavanicama, bez miješanja sistema nošenja po spratovima, sa jednostavnim osnovama i sa jasnom seizmičkom koncepcijom.

9 USLOVI I MJERE ZAŠTITE ŽIVOTNE SREDINE

Poštovati Zakon o procjeni uticaja na životnu sredinu (»Sl. list CG«, br. 75/18), Zakon o životnoj sredini (»Sl. list CG«, br. 52/16), Zakon o zaštiti prirode (»Sl. list CG«, br. 54/16), Uredbu o projektima za koje se vrši procjena uticaja na životnu sredinu (»Sl. list RCG«, br. 20/07, »Sl. list CG«, br. 47/13 i 53/14) kao i podzakonske akte koji proizilaze iz zakona.

10 USLOVI ZA PEJZAŽNO OBLIKOVANJE

Uređenje urbanističke parcele obraditi kao poseban dio projekta u skladu sa izvodom iz DUP-a »Žukotrlica«.

Uređenje terena prilagoditi namjeni objekata, ambijentu i klimatskim uslovima. Različitom obradom izdiferencirati namjensku podjelu partera, sa ciljem da se obezbjedi spontano korišćenje i prijatan doživljaj u prostoru. Posebnu pažnju posvetiti zastupljenosti i obradi zelenih površina u skladu sa uslovima i smjernicama iz odgovarajućeg priloga plana (pejzažna arhitektura). Procenat uređenih zelenih površina površina mora biti najmanje 20%.

Zelene površine manjih turističkih objekata treba planirati, ako je moguće, po principu predvrta i vrta:

- Ulazni, prednji, dio vrta treba da ima, prije svega, estetski značaj privlačnog projektantskog rešenja, sa vrstama visoke dekorativnosti i dobro održavanim travnjakom i cvjetnjakom, bogatog kolorita, kolskim prilazom i osvjetljenjem, i da bude u skladu sa ogradom i arhitekturom zgrade.

- Zadnji dio vrta rešavati slobodno, kao nastavak dnevnog boravka, prostor za odmor i druženje i zavisno od veličine planirati određeni broj stabala visokih lišćara koji će u toku ljetnih mjeseci pružiti potrebnu sjenku, pergolu, voćnjak, prostor za igru djece, mjesto za roštilj, česmu, bazen.

- Pri samom projektovanju ovog oblika zelenila mora se razmišljati i o samom položaju parcele, njenom gradskom ili prigradskom karakteru.

- Čitav prostor dvorišta, ako je moguće, treba da bude izolovan od susjeda, intiman, sa interesantnim vizurama, stazama od materijala koji odgovaraju arhitekturi objekta i kompozicionom rešenju.

- Ako je saobraćajnica, ili neki drugi izvor buke i zagađivanja blizu, napraviti zeleni tampon granicom parcele, odnosno formirati zaštitno zelenilo moguće širine.

Zelene površine većih turističkih objekata imaju veoma izraženu estetsku funkciju, odnosno ova funkcija nije ništa manje značajna od sanitarno-higijenske, koja uglavnom predstavlja primarnu funkciju zelenila.

Pri planiranju ovog tipa zelenih površina treba voditi računa o svim sadržajima koji doprinose njihovom reprezentativno-atraktivnom karakteru:

- Sve elemente kompozicije zelene površine, materijale, oblike i veličine, uskladiti sa objektom. Stil pejzažnog projektovanja kod ovog tipa zelenila može biti i geometrijski;

- Postojeći biljni fond maksimalno zadržati, vodeći računa o svim vitalnim primjercima i njihovom uklapanju u buduće projektantsko rešenje;

- Raspored staza riješiti funkcionalno sa povezivanjem svih sadržaja;

	<p>- Sve atraktivne vizure sačuvati a nove brižljivo isplanirati;</p> <p>- Odabrani sadni materijal mora biti visoko kvalitetan, izražene dekorativnosti, različitih boja i perioda cvjetanja. Ulaz u objekat naglasiti parternim uređenjem, cvjetnjacima i lijepo održavanim travnjakom, eventualno alejnom sadnjom. Gustim zasadima i drvoredima odvojiti čitavu površinu od saobraćaja, na principu zaštitnog zelenila. Gdje je moguće planirati vertikalno i krovno ozelenjavanje (krovne vrtove planirati pri projektovanju samih objekata) ;</p> <p>- Sve sadržaje aktivne i pasivne rekreacije planirati u odnosu na veličinu otvorene površine, ali nikako na račun zelenih površina;</p> <p>- Obavezno projektovati sistem za zalivanje;</p> <p>Uređenje terena oko objekta, potporne zidove, terase i slično treba realizovati na način da se ne promijeni prirodno oticanje vode na štetu susjednih parcela, odnosno objekata. Najveća visina potpornog zida ne može biti veća od 2,0 m. Potporne zidove veće visine izvoditi u kaskadama, s međusobnim rastojanjem od min 1,5 m, uz ozelenjavanje kaskada. Kod uređenja urbanističke parcele potrebno je očuvanje vitalnih stabala postojećeg zelenila.</p> <p>Urbanističke parcele se mogu ograđivati na sledeći način:</p> <ul style="list-style-type: none"> • parcele se mogu ograđivati živom ili transparentnom ogradom, ili kombinacijom zidane i transparentne ograde. • ka susjednim parcelama visina ograde može biti maksimalno 1.80m. • visina ograde prema ulici može biti najviše 1,8m, a maksimalna visina netransparentnog dijela 80cm. • ograde na uglu raskrsnica ne smiju uticati na preglednost raskrsnice. • ograde se postavljaju tako da u cjelini budu na parceli koja se ograđuje, i da se kapije ne mogu otvarati izvan regulacione linije.
11	<p>USLOVI I MJERE ZAŠTITE NEPOKRETNIH KULTURNIH DOBARA I NJIHOVE ZAŠTIĆENE OKOLINE</p>
	<p>Ukoliko se prilikom izvođenja radova naiđe na nalazište ili nalaze za koje se može pretpostaviti da mogu imati arheološko značenje, prema članu 87. Zakona o zaštiti kulturnih dobara (Sl. list CG, br. 49/10, 40/11, 44/17 i 18/19), pravno ili fizičko lice koje neposredno izvodi radove, dužno je da prekine radove, obezbijedi nalazište, odnosno nalaze od eventualnog oštećenja, uništenja i od neovlašćenog pristupa drugih lica, sačuva otkrivene predmete na mjestu nalaženja u stanju u kojem su nađeni do dolaska ovlašćenih lica, odmah prijavi nalazište, odnosno nalaz Upravi za zaštitu kulturnih dobara, najbližoj javnoj ustanovi za zaštitu kulturnih dobara, organu uprave nadležnom za poslove policije i saopšti sve relevantne podatke u vezi sa mjestom i položajem nalaza u vrijeme otkrivanja i o okolnostima pod kojim su otkriveni.</p>
12	<p>USLOVI ZA LICA SMANJENE POKRETLJIVOSTI I LICA SA INVALIDITETOM</p>
	<p>U procesu projektovanja neophodno je pridržavati se Pravilnika o bližim uslovima i načinu prilagođavanja objekata za pristup i kretanje lica smanjene pokretljivosti (»Službeni list CG«, br. 48/13).</p>
13	<p>USLOVI ZA POSTAVLJANJE I GRADNJU POMOĆNIH OBJEKATA</p>
	<p>/</p>
14	<p>USLOVI ZA OBJEKTE KOJI MOGU DA UTIČU NA BEZBJEDNOST VAZDUŠNOG SAOBRAĆAJA</p>
	<p>/</p>

15	USLOVI ZA OBJEKTE KOJI MOGU DA UTIČU NA PROMJENE U VODNOM REŽIMU
	/
16	MOGUĆNOST FAZNOG GRAĐENJA OBJEKTA
	/
17	USLOVI ZA PRIKLJUČENJE NA INFRASTRUKTURU
	U svemu prema izvodu iz DUP-a »Žukotrlica«, izdatom od strane ovog Sekretarijata. Vodovodne i kanalizacione, elektro i tk instalacije u objektu i izvan njega projektovati u skladu sa važećim propisima i standardima, a priključenje objekta na infrastrukturne sisteme projektovati prema uslovima dobijenim od nadležnih javnih preduzeća.
17.1.	Uslovi priključenja na elektroenergetsku infrastrukturu
	<p><u>Elektroenergetska infrastruktura:</u></p> <p>Upućuje se investitor da pri izradi tehničke dokumentacije (idejni projekat ili glavni projekat) mora poštovati Tehničke preporuke EPCG i to:</p> <ul style="list-style-type: none"> • Tehnička preporuka za priključenje potrošača na niskonaponsku mrežu TP-2 (dopunjeno izdanje); • Tehnička preporuka – Tipizacija mjernih mjesta; • Uputstvo i tehnički uslovi za izbor i ugradnju ograničivača strujnog opterećenja; • Tehnička preporuka TP-1b-Distributivna transformatorska stanica DTS- EPCG 10/04 kV. <p>Tehničke preporuke dostupne su na sajtu EPCG. Investitor je obavezan da od Elektrodistribucije Bar pribavi potvrdu o ometanju/neometanju elektroenergetskih instalacija na urbanističkoj parceli/lokaciji.</p>
17.2.	Uslovi priključenja na vodovodnu i kanalizacionu infrastrukturu
	U svemu prema izvodu iz DUP-a »Žukotrlica«. Vodovodne i kanalizacione instalacije u objektu i izvan njega projektovati u skladu sa važećim propisima i standardima, a priključenje objekta na infrastrukturne sisteme projektovati prema tehničkim uslovima dobijenim od d.o.o. »Vodovod i kanalizacija« - Bar, koji čine sastavni dio ovih uslova.
17.3.	Uslovi priključenja na saobraćajnu infrastrukturu
	U svemu prema izvodu iz DUP-a »Žukotrlica«.
17.4.	Ostali infrastrukturni uslovi
	<p><u>Elektronska komunikacija:</u> Upućuje se investitor da, pri izradi tehničke dokumentacije iz oblasti elektronskih komunikacija, mora poštovati sledeće pravilnike:</p> <ul style="list-style-type: none"> • Pravilnik o širini zaštitnih zona i vrsti radio koridora u kojima nije dopušteno planiranje i gradnja drugih objekata (»Sl. list CG«, br. 33/14), kojim se propisuju način i uslovi određivanja širine zaštitnih zona elektronskih komunikacionih mreža, elektronske komunikacione infrastrukture i povezane opreme i radio koridora u čijoj zoni nije dopušteno planiranje i gradnja drugih objekata; • Pravilnik o tehničkim i drugim uslovima za projektovanje, izgradnju i korišćenje elektronske komunikacione mreže, elektronske komunikacione infrastrukture i povezane opreme u objektima (»Sl. list CG«, br. 41/15), kojim se propisuju tehnički i drugi uslovi za projektovanje, izgradnju i korišćenje elektronske komunikacione mreže,

	<p>elektronske komunikacione infrastrukture i povezane opreme u poslovnim i stambenim objektima;</p> <ul style="list-style-type: none"> • Pravilnik o uslovima za planiranje, izgradnju, održavanje i korišćenje pojedinih vrsta elektronskih komunikacionih mreža, elektronske komunikacione infrastrukture i povezane opreme, koji propisuju uslovi za planiranje, izgradnju, održavanje i korišćenje pojedinih vrsta elektronskih komunikacionih mreža, elektronske komunikacione infrastrukture i povezane opreme u Crnoj Gori; • Pravilnik o zajedničkom korišćenju elektronske komunikacione infrastrukture i povezane opreme, (»Sl. list CG«, br. 52/14), kojim se propisuju uslovi i način zajedničkog korišćenja elektronske komunikacione infrastrukture i povezane opreme, kao i mjere za povećanje razpoloživosti slobodnih kapaciteta u toj infrastrukturi. 		
18	<p>POTREBA IZRADE GEODETSKIH, GEOLOŠKIH (GEOTEHNIČKIH, INŽENJERSKO- GEOLOŠKIH, HIDROGEOLOŠKIH, GEOMEHANIČKIH I SEIZMIČKIH) PODLOGA, KAO I VRŠENJA GEOTEHNIČKIH ISTRAŽNIH RADOVA I DRUGIH ISPITIVANJA</p>		
	<p>Za potrebe projektovanja odnosno izradu idejnih i glavnih projekata izraditi elaborat o geološkim istraživanjima u skladu sa Zakonom o geološkim istraživanjima (»Sl. list RCG«, br. 28/93, 27/94, 42/94, 26/07, "Sl.list CG", br. 28/11). Detaljna geološka istraživanja tla obavezno se vrše prije izrade tehničke dokumentacije za izgradnju objekata iz tačke 7 citiranog Zakona.</p> <p>Projekat organizacije i tehnologije građenja je sastavni dio tehničke dokumentacije, shodno čl. 7 Pravilnika o načinu, razmjeri i bližoj sadržini tehničke dokumentacije ("Sl. list CG", br. 23/14). Tehničku dokumentaciju izraditi prema standardima vezanim za zaštitu na radu.</p> <p>Gradilište organizovati tako da se ne remeti život i rad u susjednim objektima. Investitor i izvođač su obavezni da preduzmu sve zakonom predviđene mjere obezbijeđenja i organizacije gradilišta. Pri izvođenju radova preduzeti sve potrebne mjere zaštite radnika, građana i vozila, a zaštnim mjerama omogućiti odvijanje pješačkog i motornog saobraćaja, te javne površine koristiti samo uz prethodno pribavljene potrebne saglasnosti. Na mjestima gdje je izvršeno isjecanje regulisanih površina, iste dovesti u prvobitno stanje.</p> <p>Zbog nepovoljnih inženjersko-geoloških, hidroloških i seizmičkih uslova tla, buduća izgradnja i uređenje prostora moraju se zasnivati na nalazima i preporukama elaborata "Inženjersko - geološka istraživanja sa seizmičkom mikrojejonizacijom terena za GUP Bara", kao i na naknadnim geotehničkim istraživanjima geoloških i hidrogeoloških svojstava tla relevantnih za temeljenje i izgradnju objekata. Zbog visokog stepena seizmičkog rizika sve seizmičke proračune zasnivati na podacima mikroseizmičke rejonizacije.</p> <p>Radi smanjenja opasnosti od poremećaja postojeće ravnoteže stanja stabilnosti tla, kao i aktiviranja potencijalnih klizišta, terene ocijenjene kao nestabilne i uslovno stabilne ne treba koristiti za izgradnju objekata bez prethodnih sanacionih zahvata.</p>		
19	<p>POTREBA IZRADE URBANISTIČKOG PROJEKTA</p>		
	/		
20	<p>URBANISTIČKO-TEHNIČKI USLOVI ZA ZGRADE SADRŽE I URBANISTIČKE PARAMETRE</p>		
	<table border="1"> <tr> <td data-bbox="212 1998 847 2065">Oznaka urbanističke parcele</td> <td data-bbox="847 1998 1495 2065">UP13, blok 2, zona "A"</td> </tr> </table>	Oznaka urbanističke parcele	UP13, blok 2, zona "A"
Oznaka urbanističke parcele	UP13, blok 2, zona "A"		

Površina urbanističke parcele	718,95m ²
Maksimalni indeks zauzetosti	<p>0,50</p> <p>Max. površina pod objektima 359,46m²</p> <p>Horizontalni gabariti objekata turističkog stanovanja se takođe utvrđuju u svakom pojedinačnom slučaju na osnovu kapaciteta lokacije i zadatih pravila i pokazatelja, a jasno su uslovljeni građevinskom linijom i koeficijentom zauzetosti urbanističke parcele. Za lokacije veće od 600m², maksimalni indeks zauzetosti je 0,60. Indeks zauzetosti za lokacije manje od 600m² je za 20% niži.</p>
Maksimalni indeks izgrađenosti	<p>1,6</p> <p>Gabariti objekata i razvijena bruto građevinska površina određeni su kumulativnom primjenom pravila (površina lokacije, regulacioni pojas i visina objekta) i pokazatelja (indeks izgrađenosti i indeks zauzetosti). Ukoliko zbog karakteristika stanja, oblikovnih i drugih razloga dolazi do odstupanja, mjerodavni pokazatelj je indeks izgrađenosti. Za lokacije veće od 600m² u zoni A i zoni C, indeks izgrađenosti je 2,00, a za zonu B je 1,5. Indeks izgrađenosti za lokacije manje od 600m² je za 20% niži.</p>
Bruto građevinska površina objekata (max BGP)	<p>1.150,27m²</p> <p>Za iskazivanje pokazatelja računaju se gabariti, odnosno razvijene bruto izgrađene površine svih etaža objekta osim podruma. Prilazi, parkinzi, bazeni, igrališta (dječja, sportska) i druge popločane površine, krovovi ukopanih i poluukopanih garaža koji nijesu viši od 1,20 m od nulte kote objekta i koriste se za neku od navedenih namjena, ne ulaze u obračun pokazatelja.</p>
Maksimalna spratnost objekata	<p>Vertikalni gabarit objekta je definisan brojem etaža. Vertikalni gabarit je definisan i za podzemne i za nadzemne etaže. Etaže se definisane nazivima koji proističu iz njihovih položaja u objektu.</p> <p>Vertikalni gabariti objekata turističkog stanovanja se utvrđuju u svakom pojedinačnom slučaju u skladu sa kapacitetom lokacije, tj. na osnovu zadatih pravila i pokazatelja. Maksimalna planirana spratnost objekata turističkog stanovanja je Po+S+5 ili Po+P+5 (za zonu A), odnosno Po+S+3 ili Po+P+3 (za zonu B).</p> <p>Podrum je podzemna etaža čiji vertikalni</p>



gabarit ne smije nadvisiti kotu trotoara više od 1.00 m. Gabariti podruma definisani su građevinskom linijom ispod zemlje, a ne mogu prelaziti preko 80% površine urbanističke parcele.

Suteren je podzemna etaža zastupljena kod objekata koji su izgrađeni na denivelisanom terenu i predstavlja gabarit sa tri strane ugrađen u teren, dok se na jednoj strani kota poda suterena poklapa ili odstupa od kote terena maksimalno za 1.00 m.

Prizemlje je nadzemna etaža čija je maksimalna visina:

- za garaže i tehničke prostorije do 3.0 m;
- za stambene prostore do 3.5 m;
- a poslovne prostore do 4.5 m.

Sprat je svaka etaža iznad prizemlja, a ispod potkrovlja ili krova. POTKROVLJE je dio zgrade ispod kosog krova koji se koristi u skladu sa njenom namjenom i funkcijom, a čija je najniža svijetla visina na mjestu gdje se građevinska linija potkrovlja i spratova poklapaju 120 cm.

Tavan je prostor ispod krova koji se može koristiti samo za odlaganje stvari.

Visinska regulacija definisana je spratnošću objekata gdje je visina etaža određena prema prethodno iznijetim vrijednostima.

Maksimalna visinska kota objekta

U svemu prema izvodu iz DUP-a »Žukotrlica« - grafičkom prilogu »Plan parcelacije, nivelacije I regulacije«.

Kota prizemlja određuje se u onosu na kotu nivelete javnog ili pristupnog puta, i to:

- na ravnom terenu kota prizemlja novih objekata ne može biti niža od kote nivelete javnog ili pristupnog puta;
- na ravnom terenu kota prizemlja može biti najviše 1,20 m viša od kote nivelete javnog ili pristupnog puta;
- za objekte na strmom terenu sa nagibom od ulice naniže, kota prizemlja može biti najviše 1,20m niža od kote nivelete javnog puta;
- za objekte na strmom terenu sa nagibom koji prati nagib saobraćajnice, kota prizemlja objekta određuje se primjenom iznijetog pristupa;
- za objekte koji imaju indirektnu vezu sa javnim putem, kota prizemlja utvrđuje se kroz urbanisticke uslove prema iznijetom pristupu

		<p>- za objekte koji u prizemlju imaju poslovnu namjenu kota prizemlja može biti maksimalno 0,20m viša od kote trotoara.</p>
<p>Parametri za parkiranje odnosno garažiranje vozila</p>	<p>Parkiranje ili garažiranje putničkih vozila i vozila za obavljanje djelatnosti obezbjeđuju se, po pravilu, na parceli, odnosno lokaciji, izvan javnih površina, i realizuju istovremeno sa osnovnim sadržajem na parceli, odnosno lokaciji.</p> <p>Broj mjesta za parkiranje koji treba ostvariti na parceli utvrđuje se po normativu: stanovanje 1 – 1,2 PM po 1 stambenoj jedinici; hoteli 50 PM na 100 soba; trgovina 20-40 PM na 1000 m²; poslovanje – 10 PM na 1000 m².</p>	
<p>Smjernice za oblikovanje i materijalizaciju, posebno u odnosu na ambijentalna svojstva područja</p>	<p>Arhitektonsko oblikovanje prostora treba da uvažava karakteristični ambijent područja, te da istovremeno doprinosi stvaranju slike uređenog turističkog mjesta. Rešenje građevinskih struktura u oblikovnom i likovnom pogledu mora da odgovara klimatskim karakteristikama područja. U projektovanju objekata je moguće koristiti savremene i tradicionalne materijale, vodeći računa o usaglašenosti likovnog izraza i ambijenta.</p> <p>Za spoljnu obradu objekta-fasadu, preporučuju se savremeni materijali koji daju mogućnost za originalna arhitektonska rešenja, a istovremeno su dobra zaštita objekata.</p> <p>Zavisno od arhitektonskog rešenja, od prirodnih materijala prednost dati kamenu i drvetu.</p> <p>Krovove objekata predvidjeti kao kose, malih nagiba, sa pokrivačem od crijepa, ili ravne, sa svim potrebnim slojevima izolacije.</p> <p>Boje fasada uskladiti sa projektovanom formom i ambijentom, imajući istovremeno u vidu hromatski tretman okolnih struktura.</p> <p>Za ograde, oluke, okove i slične elemente koristiti nekorozivne materijale.</p>	
<p>Uslovi za unapređenje energetske efikasnosti</p>	<p>U procesu projektovanja neophodno je pridržavati se Zakona o efikasnom korišćenju energije («Službeni list CG», br. 57/14, 03/15).</p> <p>Održivoj potrošnji energije treba dati prioritet racionalnim planiranjem potrošnje, te implementacijom mjera energetske efikasnosti u sve segmente energetskog sistema. Uvođenjem energetske komponente u urbanističko planiranje obavezuju se investitori i projektanti da teže postizanju optimalnih odnosa između arhitekture</p>	



i potrebne energije objekta kroz pažljivo određene sledećih komponenti:

- orijentacija i dispozicija objekta,
- oblik objekta,
- nagib krovnih površina,
- boje objekta,
- toplotna akumulativnost objekta,
- ekonomsku debljinu termoizolacije,
- razuđenost fasadnih površina itd.

Na planu racionalizacije potrošnje energije Detaljnog urbanističkog plana »Žukotrlica«, predlaže se racionalnost, u okviru koje je osnovna mjera, poboljšanje toplotne izolacije prostorija, tako da se u zimskom periodu zadržava toplota, a u ljetnjem sprečava nepotrebno zagrijavanje, zatim odgovarajuća orijentacija i veličina otvora, i korišćenje alternativnih, odnosno obnovljivih izvora energije - sunčeve energije, energije podzemne vode, tla...

21	DOSTAVLJENO: Podnosiocu zahtjeva, u spise predmeta, urbanističko-građevinskoj inspekciji i arhivi.	
22	OBRADIVAČI URBANISTIČKO-TEHNIČKIH USLOVA:	Samostalna savjetnica I, Arh. Sabaheta Divanović, dipl.ing.
23	OVLASĆENO SLUŽBENO LICE:	Arh. Sabaheta Divanović, dipl.ing.
24	 M.P. Sekretarka, Nikoleta Pavićević spec.sci.arh. <i>N. Pavićević</i>	potpis ovlašćenog službenog lica 
25	PRILOZI <ul style="list-style-type: none">- Grafički prilozi iz planskog dokumenta- Tehnički uslovi d.o.o. »Vodovod i kanalizacija« - Bar- List nepokretnosti i kopija katastarskog plana	



Crna Gora
O P Š T I N A B A R

Sekretarijat za uređenje prostora

Broj: 07-014/20-362
Bar, 03.07.2020.godine

IZVOD IZ DUP-a »ŽUKOTRLICA«

ZA URBANISTIČKU PARCELU BROJ »13«, U ZONI »A«, BLOK »2«

Ovjerava:
Samostalna savjetnica I,



Arh. **Sabaheta Divanović**, dipl. ing.

Detaljni urbanistički plan "ŽUKOTRLICA"

TOPOGRAFSKO KATASTARSKI PLAN

LEGENDA

 GRANICA DUP-a



KOORDINATE PRELOMNIH TAČKA GRANICE PLANA

Detaljni urbanistički plan "Žukotrlica"



naručilac:	OPŠTINA BAR	
obrađivač:	PLANING DOO NIKŠIĆ <small>društvo za planiranje i projektovanje</small>	 PLANING
naziv karte:	TOPOGRAFSKO-KATASTARSKI PLAN	datum: avgust, 2012.
odgovorni planer: planer:	Mirjana Nikolić, dpp Branislav Rakojević, dia	razmjera karte: 1:1000
faza:	USVOJENO REŠENJE	redni broj: 01

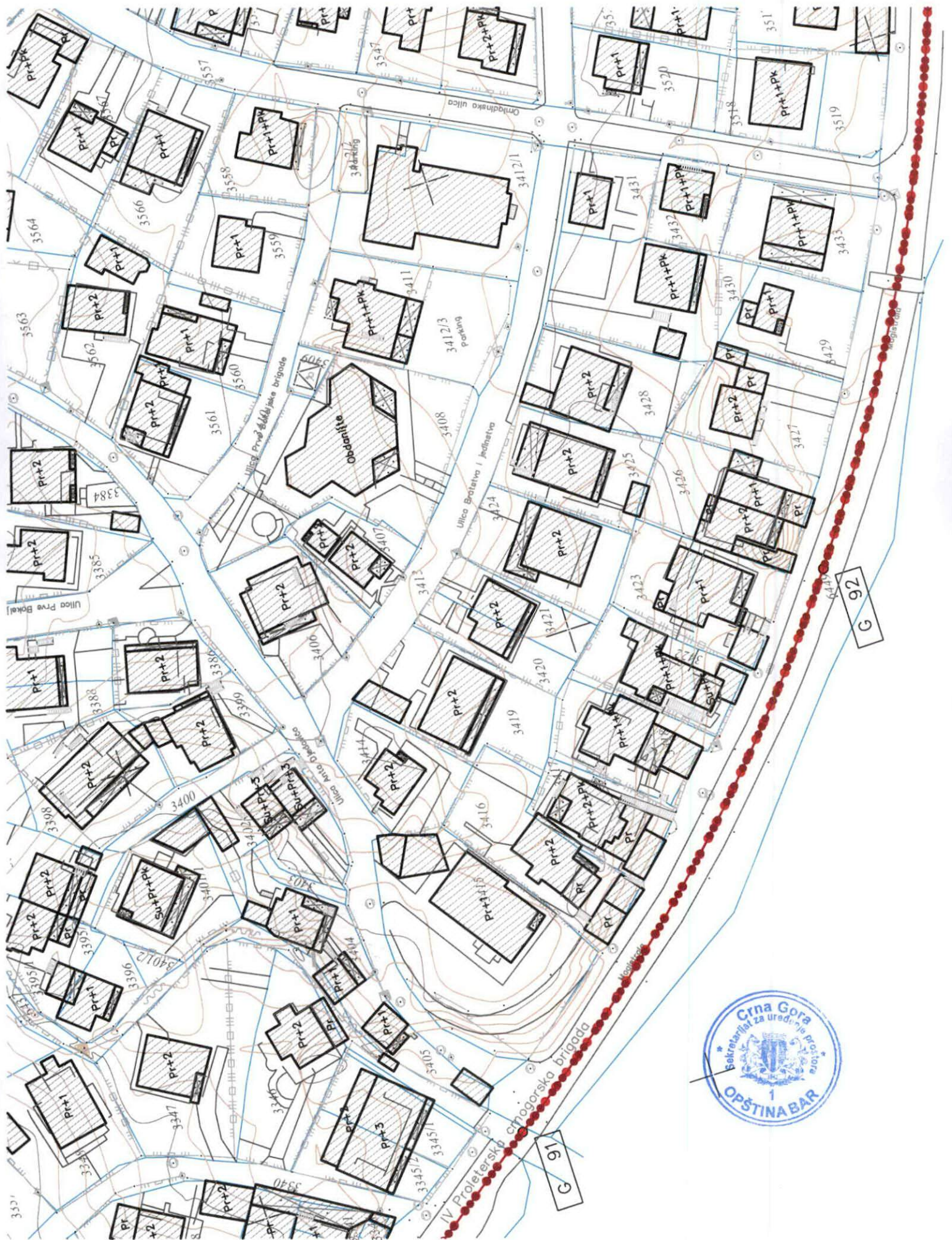

Detaljni urbanistički plan "ŽUKOTRLICA"

PLAN PARCELACIJE, NIVELACIJE I REGULACIJE

LEGENDA

-  GRANICA PLANSKOG DOKUMENTA
-  GRANICA URBANISTIČKE PARCELE
- UP 123 OZNAKA URBANISTIČKE PARCELE
-  RL REGULACIONA LINIJA
-  GL GRAĐEVINSKA LINIJA
-  GL1 GRAĐEVINSKA LINIJA ETAŽA P+1
-  GL2 GRAĐEVINSKA LINIJA ETAŽA IZNAD PRVOG SPRATA
-  GRANICA URBANISTIČKOG BLOKA
- 1 OZNAKA URBANISTIČKOG BLOKA
-  GRANICA URBANISTIČKE ZONE
- A OZNAKA URBANISTIČKE ZONE



Detaljni urbanistički plan "Žukotrlica"



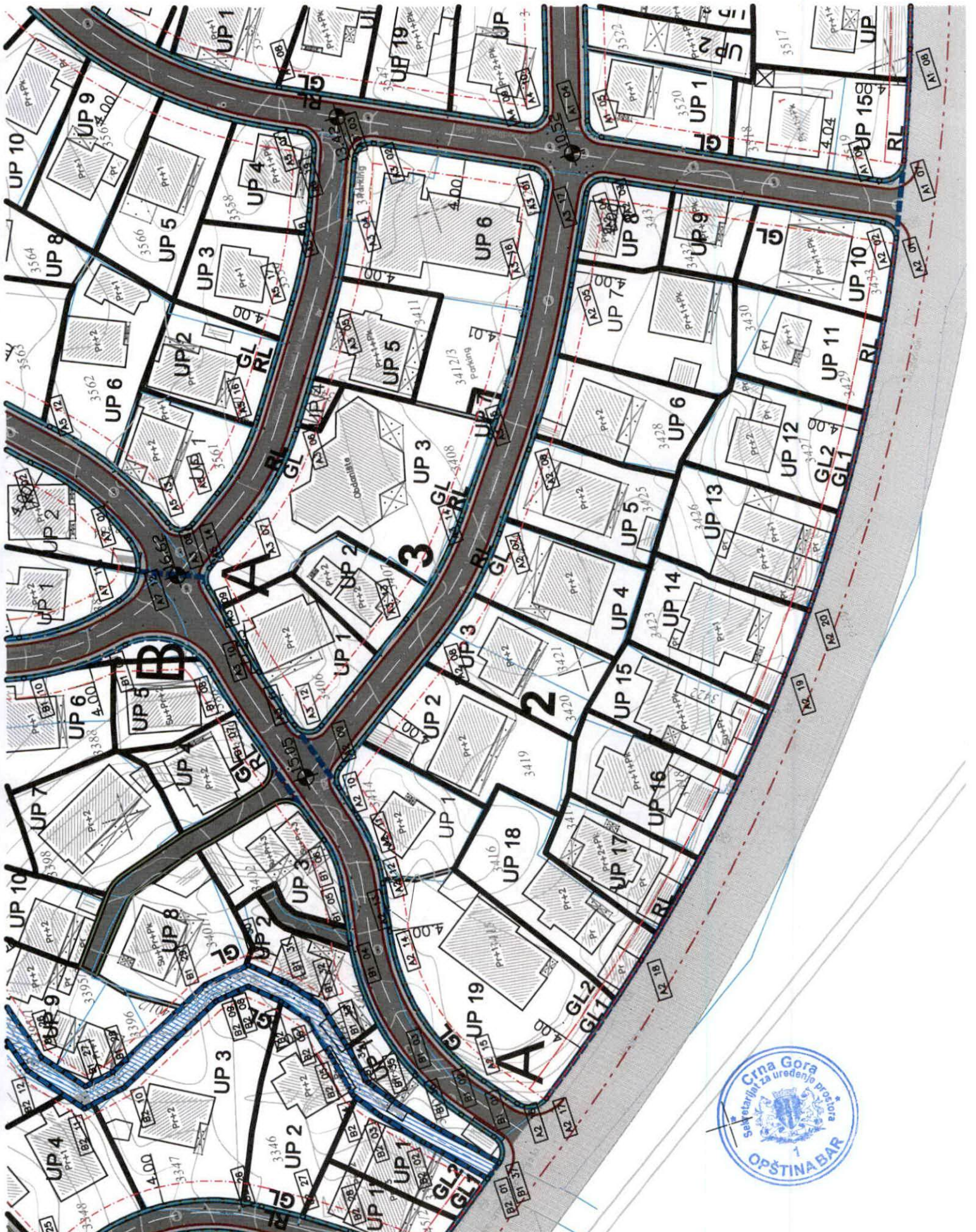











naručilac:	OPŠTINA BAR	
obrađivač:	PLANING DOO NIK ŠIĆ <i>društvo za planiranje i projektovanje</i>	
naziv karte:	PLAN PARCELACIJE, NIVELACIJE I REGULACIJE	datum: avgust, 2012.
odgovorni planer: planer:	Mirjana Nikolić, dpp Branislav Rakojević, dia	razmjera karte: 1:1000



Detaljni urbanistički plan "ŽUKOTRLICA"

PLAN NAMJENE POVRŠINA

LEGENDA

	TURISTIČKO STANOVANJE
	POVRŠINE ZA STANOVANJE SREDNJE GUSTINE
	POVRŠINE ZA ŠKOLSTVO I SOCIJALNU ZAŠTITU
	KORIDOR BULEVARA
	KORIDOR ŽELJEZNIČKE PRUGE
	ZAŠTITNI POJAS ŽELJEZNIČKE PRUGE
	ZELENE POVRŠINE JAVNE NAMJENE
	KOLSKO - PJEŠAČKE POVRŠINE
	PJEŠAČKE POVRŠINE
	POVRŠINE JAVNIH PARKINGA
	KANALISANI VODOTOKOVI
	TRAFO STANICA POSTOJEĆA
	TRAFO STANICA PLANIRANA
	GRANICA PLANSKOG DOKUMENTA



Detaljni urbanistički plan "Žukotrlica"

naručilac:	OPŠTINA BAR	
obrađivač:	PLANING DOO NIK ŠIĆ <i>društvo za planiranje i projektovanje</i>	 PLANING <small>INŽINJERING I ARHITEKTURA</small>
naziv karte:	PLAN NAMJENE POVRŠINA	datum: avgust, 2012.
odgovorni planer: planer:	Mirjana Nikolić, dpp Branislav Rakojević, dia	razmjera karte: 1:1000

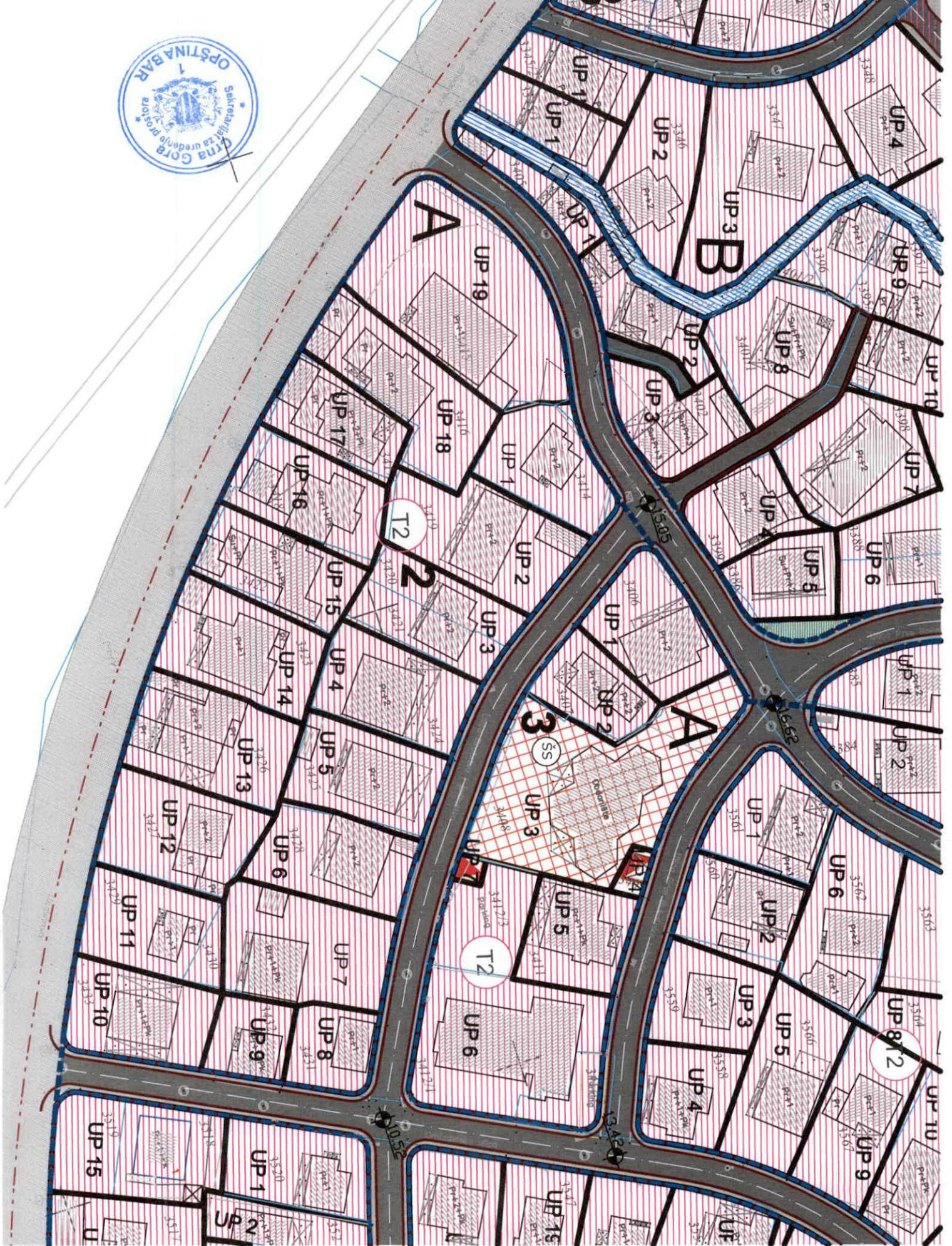

Detaljni urbanistički plan "ŽUKOTRLICA"

PLAN SAOBRAĆAJNE INFRASTRUKTURE

LEGENDA

-  GRANICA OBUHVATA
-  ŽELJEZNIČKA PRUGA
-  KOLSKO PJEŠAČKE POVRŠINE
-  PJEŠAČKE POVRŠINE
-  JAVNI PARKING I GARAŽA
-  IVIČNJAK
-  OSOVINA SAOBRAĆAJNICE
-  OSTALI ELEMENTI
-  OZNAKA MJESTA PRIKLJUČKA
-  OZNAKA PRESJEKA TANGENTI
-  OZNAKA PRESJEKA SAOBRAĆAJNICA
-  GL1 GRAĐEVINSKA LINIJA
-  GL2 GRAĐEVINSKA LINIJA SUTERENA
- P+n** PLANIRANA MAKSIMALNA SPRATNOST OBJEKATA



Detaljni urbanistički plan "Žukotrlica"

naručilac:	OPŠTINA BAR	
obrađivač:	PLANING DOO NIK ŠIĆ <i>društvo za planiranje i projektovanje</i>	 PLANING <small>PROJEKTOVANJE I PLANIRANJE</small>
naziv karte:	PLAN SAOBRAĆAJNE INFRASTRUKTURE	datum: avgust, 2012.
odgovorni planer: planer:	Mirjana Nikolić, dpp Edvard Spahija, dig	razmjera karte: 1:1000

profil A - A

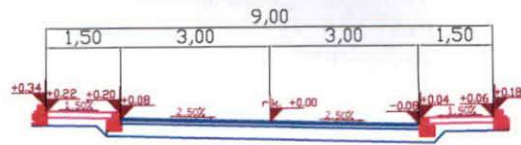

profil B - B

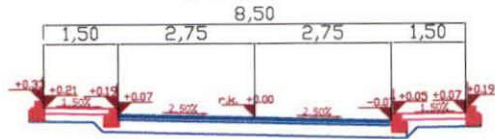

profil C - C

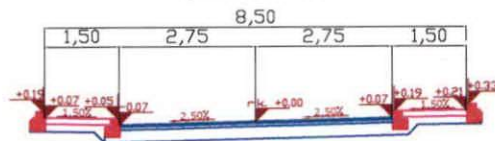

profil D - D

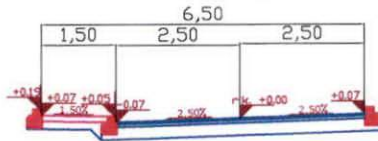

profil F - F

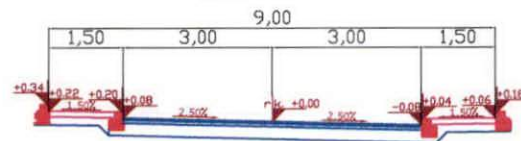

profil M - M

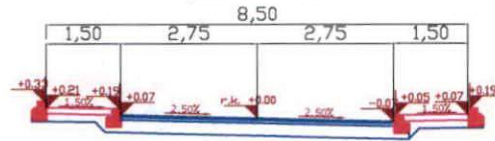

profil P - P

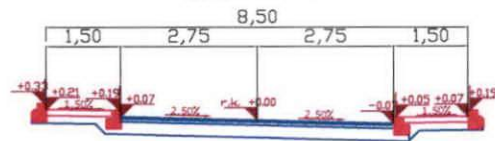

profil P1 - P1

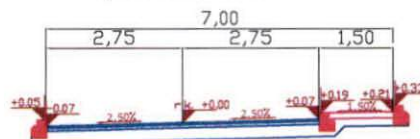

profil R - R

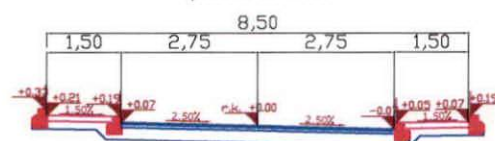

profil T - T

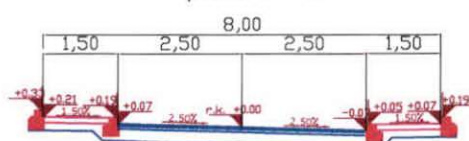

profil T1- T1

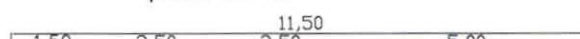

Detaljni urbanistički plan "ŽUKOTRLICA"

PLAN ZELENIH I SLOBODNIH POVRŠINA

LEGENDA

●●●●●●●● GRANICA PLANSKOG DOKUMENTA



POVRŠINE JAVNE NAMJENE



POVRŠINE ORANIČENE NAMJENE



POVRŠINE SPECIJALNE NAMJENE



Detaljni urbanistički plan "Žukotrlica"

naručilac:	OPŠTINA BAR	
obrađivač:	PLANING DOO NIK ŠIĆ <i>društvo za planiranje i projektovanje</i>	
naziv karte:	PLAN ZELENIH I SLOBODNIH POVRŠINA	datum: avgust, 2012.
odgovorni planer: planer:	Mirjana Nikolić, dpp Ana Vukotić, dipa	razmjera karte: 1:1000





Detaljni urbanistički plan "ŽUKOTRLICA"

STANJE I PLAN ELEKTROENERGETSKE INFRASTRUKTURE

LEGENDA

 GRANICA PLANSKOG DOKUMENTA

 GRANICA URBANISTIČKE PARCELE

	Koridor nadzemnog voda 10 kV
	Podzemni vod 10 kV, novi
<u>Tip, istek (god.)</u>	Podzemni vod 10 kV, postojeći
	TS 10/0,4 kV, postojeća
	TS 10/0,4 kV, 630 kVA
	TS 10/0,4 kV, 2x630 kVA
	TS 10/0,4 kV, van Plana
	Urbanističke parcele za TS
TS (parametri)	Naziv Oznaka kVA



Detaljni urbanistički plan "Žukotrlica"

naručilac:	OPŠTINA BAR	
obrađivač:	PLANING DOO NIK ŠIĆ <i>društvo za planiranje i projektovanje</i>	
naziv karte:	STANJE I PLAN ELEKTROENERGETSKE INFRASTRUKTURE	datum: avgust, 2012.
odgovorni planer: planer:	Mirjana Nikolić, dpp Vladimir Durutović, die	razmjera karte: 1:1000

POSTOJEĆE

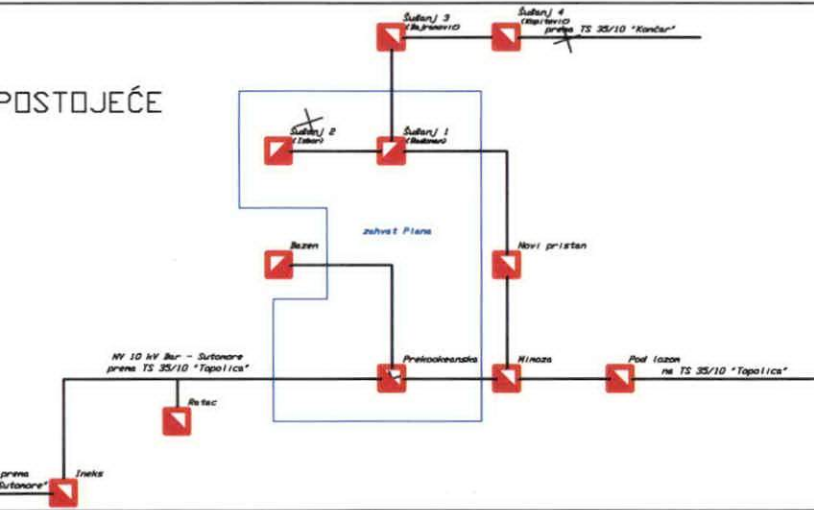

PLANIRANO

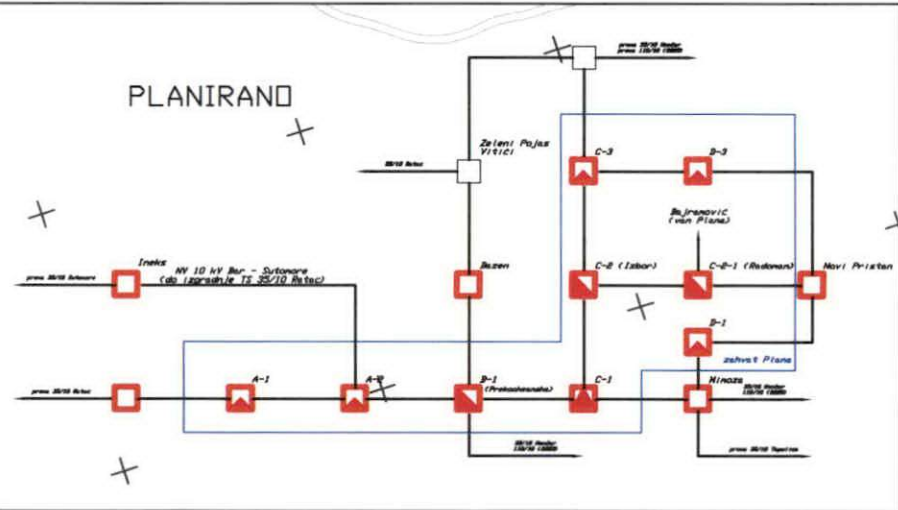

LEGENDA

	TS 10/10, 4 kV, postojeći
	TS 10/10, 4 kV, 630 kWh
	TS 10/10, 4 kV, 2x30 kWh
	TS 10/10, 4 kV, van Piana
	Novi pristat
	Podzemni vod 10 kV
	Podzemni vod 10 kV



Končar



A

B

2

3

A

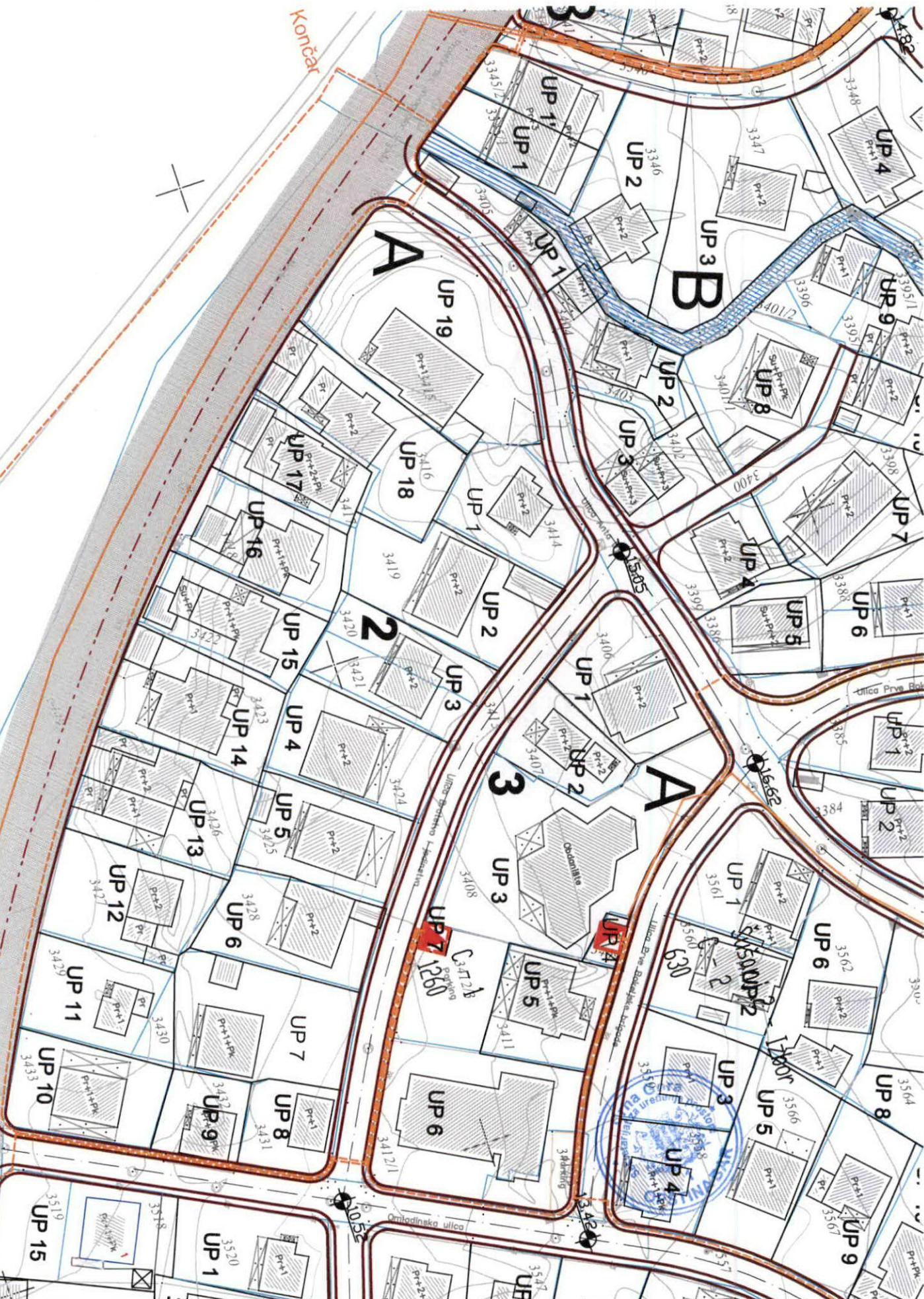

Detaljni urbanistički plan "ŽUKOTRLICA"

STANJE I PLAN TELEKOMUNIKACIONE INFRASTRUKTURE

LEGENDA

-  GRANICA PLANSKOG DOKUMENTA
-  GRANICA URBANISTIČKE PARCELE
-  POSTOJEĆA TK PODZEMNA KANALIZACIJA
-  POSTOJEĆE TK OKNO
-  POSTOJEĆA TELEFONSKA CENTRALA
-  PLANIRANA TK PODZEMNA KANALIZACIJA
-  PLANIRANO TK OKNO

Detaljni urbanistički plan "Žukotrlica"



naručilac:	OPŠTINA BAR	
obrađivač:	PLANING DOO NIK ŠIĆ <i>društvo za planiranje i projektovanje</i>	 PLANING <small>POSREDOVANJE U PROMETU NEKRETNIM PRAVNIM PREDMETIMA</small>
naziv karte:	STANJE I PLAN TELEKOMUNIKACIONE INFRASTRUKTURE	datum: avgust, 2012.
odgovorni planer: planer:	Mirjana Nikolić, dpp Dragica Vujičić, die	razmjera karte: 1:1000

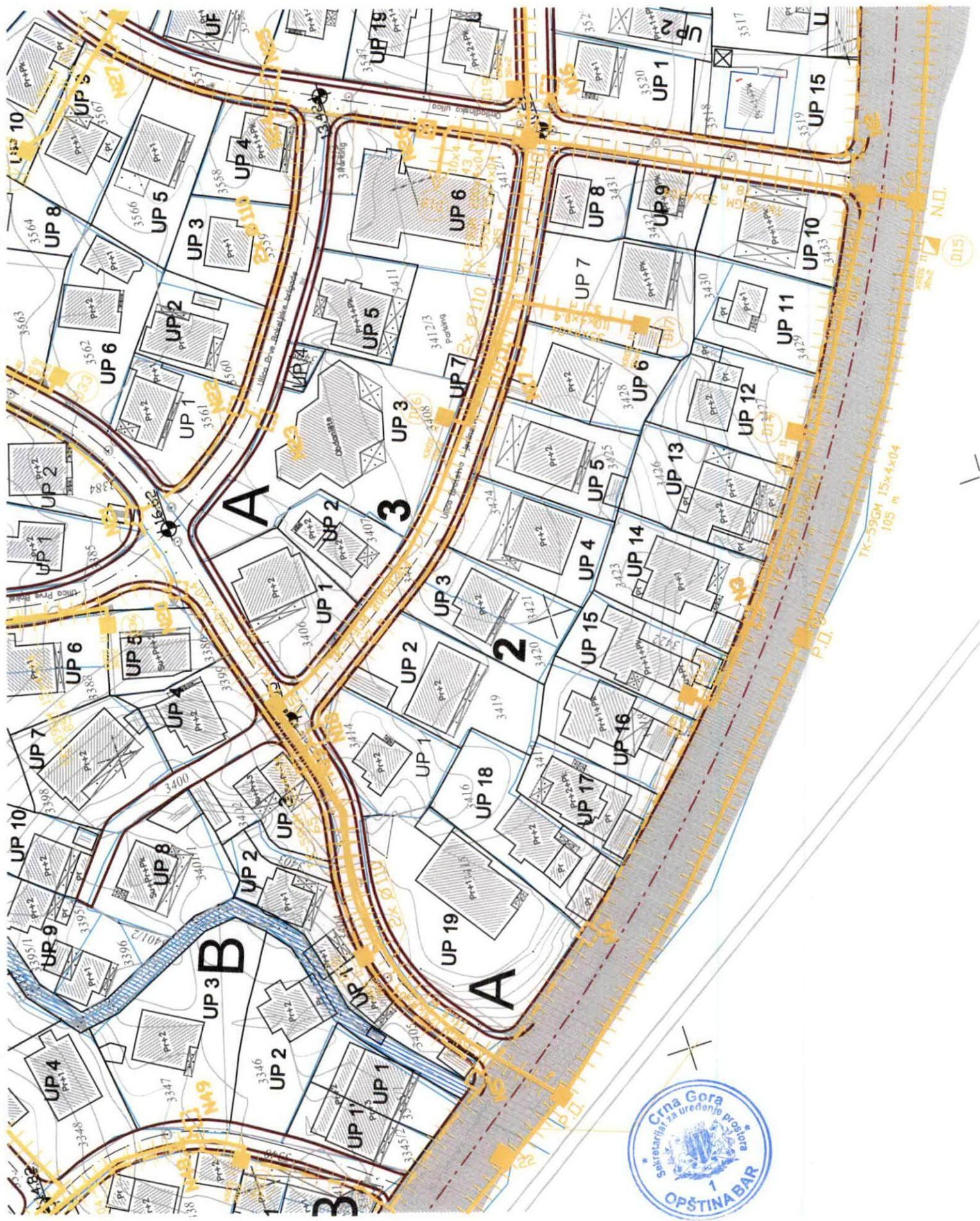

TK-99GM 15x4x04
105 m



D15

1

Detaljni urbanistički plan "ŽUKOTRLICA"

PLAN HIDROTEHNIČKE INFRASTRUKTURE-VODOVOD

LEGENDA

-  GRANICA PLANSKOG DOKUMENTA
-  GRANICA URBANISTIČKE PARCELE
-  REGIONALNI VODOVOD
-  POSTOJEĆI VODOVOD
-  PLANIRANI VODOVOD
-  HIDRANT

Detaljni urbanistički plan "Žukotrlica"



naručilac:	OPŠTINA BAR	
obrađivač:	PLANING DOO NIK ŠIĆ <i>društvo za planiranje i projektovanje</i>	 PLANING <small>DRUŠTVO ZA PLANIRANJE I PROJEKTOVANJE</small>
naziv karte:	STANJE I PLAN HIDROTEHNIČKE INFRASTRUKTURE- VODOVOD	datum: avgust, 2012.
odgovorni planer: planer:	Mirjana Nikolić, dpp Mira Papović, dig	razmjera karte: 1:1000

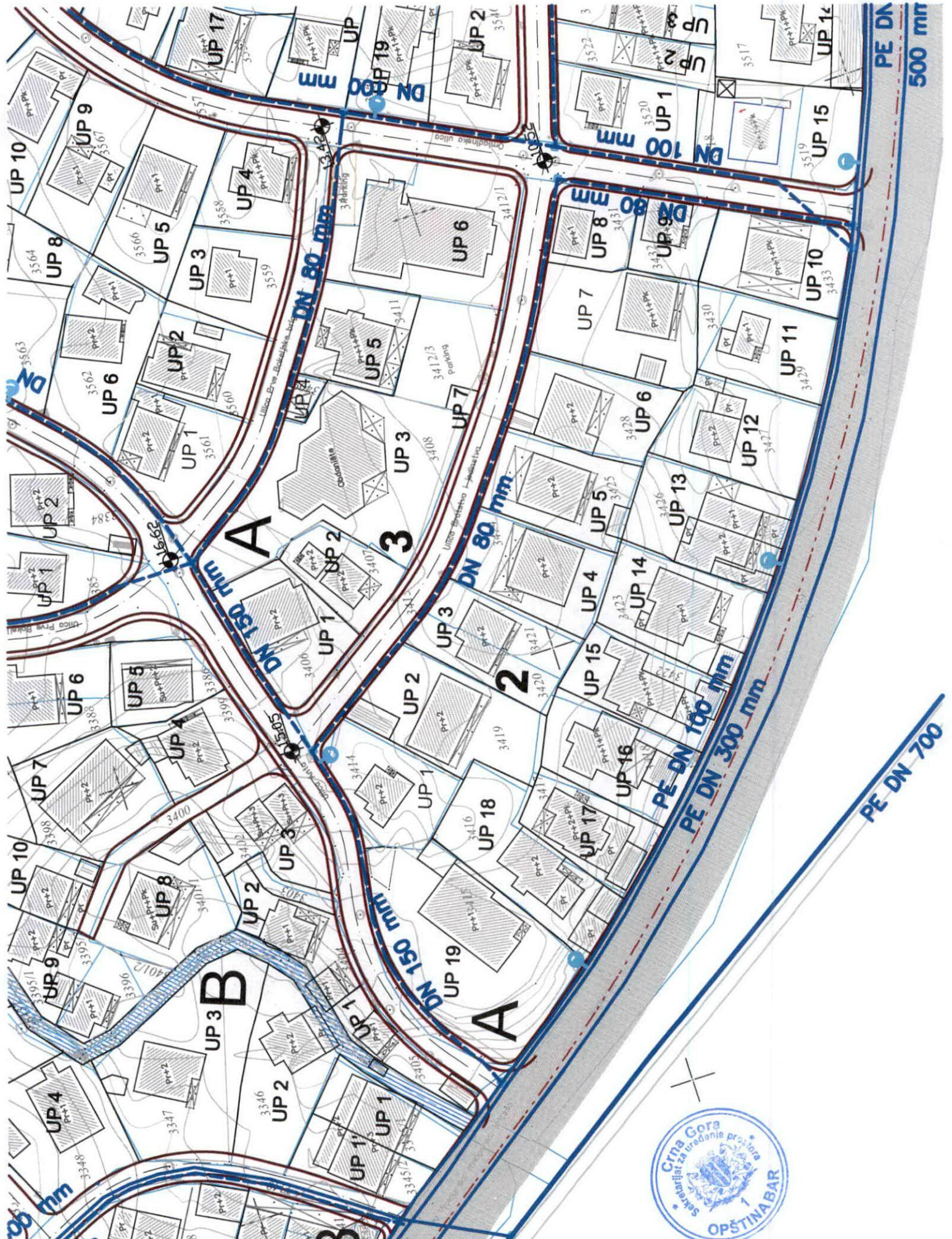

Detaljni urbanistički plan "ŽUKOTRLICA"

PLAN PARCELACIJE, NIVELACIJE I REGULACIJE

LEGENDA

- GRANICA PLANSKOG DOKUMENTA
- GRANICA URBANISTIČKE PARCELE
- POSTOJEĆA FEKALNA KANALIZACIJA
- - - PLANIRANA FEKALNA KANALIZACIJA
- ▶ SMJER ODVODNJE FEKALNE KANALIZACIJE
- POSTOJEĆA ATMOSFERSKA KANALIZACIJA
- - - PLANIRANA ATMOSFERSKA KANALIZACIJA
- ▶ SMJER ODVODNJE ATMOSFERSKE KANALIZACIJE



Detaljni urbanistički plan "Žukotrlica"

naručilac:	OPŠTINA BAR	
obrađivač:	PLANING DOO NIK ŠIĆ <small>društvo za planiranje i projektovanje</small>	 PLANING
naziv karte:	STANJE I PLAN HIDROTEHNIČKE INFRASTRUKTURE-KANALIZACIJA	datum: avgust, 2012.
odgovorni planer: planer:	Mirjana Nikolić, dpp Mira Papović, dig	razmjera karte: 1:1000

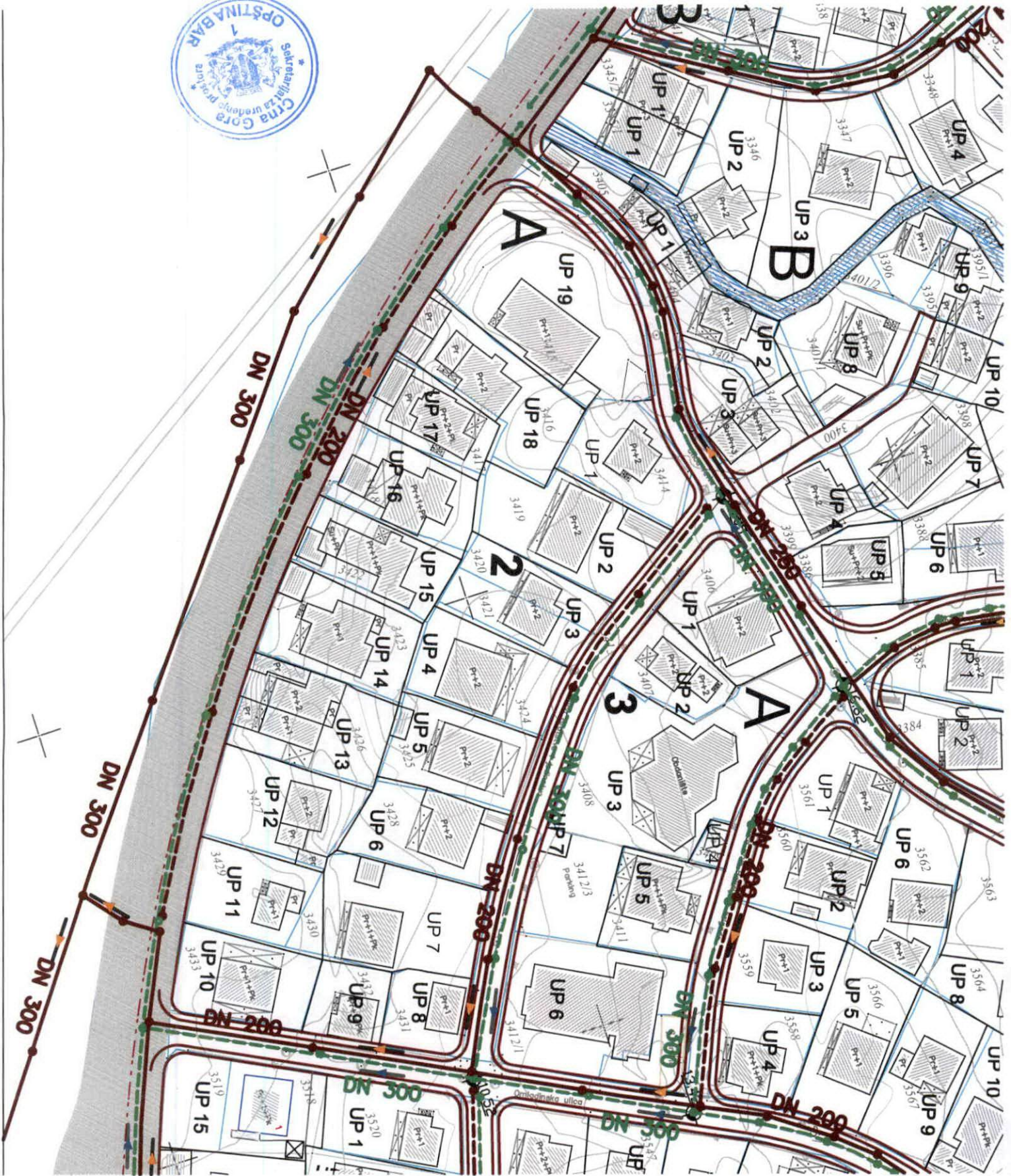

Detaljni urbanistički plan "ŽUKOTRLICA"

KARTA POGODNOSTI TERENA ZA URBANIZACIJU

LEGENDA



TEREN MOGUĆE NESTABILAN



TEREN SREDNJEPOGODAN



TEREN NESTABILAN



TEREN NEPOGODAN



PODOBNI MANJA OGRANIČENJA



GRANICA PLANSKOG DOKUMENTA



Detaljni urbanistički plan "Žukotrlica"

naručilac:	OPŠTINA BAR	
obrađivač:	PLANING DOO NIKŠIĆ <i>društvo za planiranje i projektovanje</i>	 PLANING <small>PROJEKTOVANJE I PLANIRANJE</small>
naziv karte:	KARTA POGODNOSTI TERENA ZA URBANIZACIJU	datum: avgust, 2012.
odgovorni planer: planer:	Mirjana Nikolić, dpp Branislav Rakojević, dia	razmjera karte: 1:2000



TEHNIČKI USLOVI

Za izradu projektne dokumentacije za priključenje na hidrotehničku infrastrukturu

a) Opšti dio

Vodovod:

- Za registrovanje utroška vode cijelog objekta potrebno je ugraditi vodomjer u šahti u skladu sa tehničkim propisima. Šaht treba da bude lociran u posjedu investitora, 1m od ivice parcele gledajući iz pravca mjesta priključenja na ulični cjevovod. Predvidjeti posebno mjerenje potrošnje vode za stambeni i poslovni dio objekta.
- Mjerenje isporučenih količina vode u objektima koji će se graditi ili postavljati na teritoriji Opštine Bar će se vršiti sledećim vodomjerima:
 - a) U objektima za individualno stanovanje – višestanznim vodomjerima sa mokrim ili suvim mehanizmom klase tačnosti »C« ili više i pripremom za daljinsko očitavanje putem radio veze.
 - b) U objektima za kolektivno stanovanje – višestanznim vodomjerom sa mokrim ili suvim mehanizmom klase tačnosti »C« ili više i sistemom za daljinsko očitavanje putem radio veze.
 - c) U objektima za obavljanje djelatnosti ili za smještaj sa profilom priključka na javni vodovod od 50mm ili većim – kombinovanim elektromagnetnim ili ultrazvučnim vodomjerom istog profila sa mogućnošću daljinskog.
 - d) U poslovnim prostorima u objektu – višestanznim vodomjerom sa mokrim ili suvim mehanizmom klase »C« ili više i sistemom za daljinsko očitavanje putem radio veze i radio frekventnim ventilom ispred vodomjera.
- U objektima za kolektivno stanovanje, vodomjeri se ugrađuju u zajedničkim dijelovima stambene zgrade (hodnicima i holovima) uz obaveznu ugradnju manuelnog magnetnog ventila ispred vodomjera.
- Za objekte sa više od četiri stambene jedinice (stambene zgrade) može se predvidjeti ugradnja kontrolnih vodomjere za svaki ulaz posebno (vertikalno). Vodovodnu šahtu obavezno izvesti sa drenažom, penjalicama i poklopcem tako postavljenim da se vodomjer ne nalazi neposredno ispod otvora poklopca. Za svaku stambenu jedinice predvidjeti ugradnju mjernih uređaja–vodomjera smještenih u kasetama na etažama, stalno dostupnim za očitavanje, kontrolu i održavanje (max jedan ormar za jedan sprat, uz mogućnost zaključavanja radi obezbjeđenja od oštećenja i krađe vodomjera). Vodomjeri sa horizontalnom osovinom se moraju postaviti isključivo horizontalno, odnosno sa vertikalnom osovinom isključivo vertikalno, sa pravim komadom cijevi 3D-5D ispred vodomjera. Ukoliko se predvidi baštenski hidrant neophodno je odrediti subjekt koji će izmirivati naknadu za utrošenu vodu.
- Kod vodomjera profila Ø50mm i više obavezno se ispred vodomjera ugrađuje zatvarač, hvatač nečistoće, MDK komad, ravni komad za smirenje toka vode, a iza vodomjera ravni komad i zatvarač. Iza vodomjera na koji je spojena hidrantska mreža objekta ili sprinkler sistem za gašenje požara, obavezno se ugrađuje zaštitnik od povratnog toka (nepovratni ventil). Dužina ravnog dijela za smirenje toka ispred i iza vodomjera zavisi o profilu vodomjera. Prilikom dimenzionisanja vodomjernog šahta voditi računa o dimenzijama armatura i fazonskih komada koji se ugrađuju.
- Za vrstu materijala priključka na vodovodnu mrežu predvidjeti PEHD (polietilen) ili PP (polipropilen). Maksimalno dozvoljeni profil priključka

- je $\varnothing 100\text{mm}$, pri čemu profil priključka mora biti manji od profila ulične cijevi na koju se planira priključenje.
- Direktno uzimanje vode iz javne vodovodne mreže preko hidroforskih uređaja, dozvoljeno je samo kod cjevovoda prečnika $\varnothing 200\text{ mm}$ i više. Uređaj za povišenje pritiska kod direktnog spoja na vodovodnu mrežu obavezno mora biti opremljen frekventnom regulacijom. Iz cjevovoda prečnika manjih od $\varnothing 200\text{mm}$ voda za uređaj za povišenje pritiska se može uzimati samo preko zatvorenog prelaznog rezervoara sa slobodnim nivoom vode.
 - Direktno uzimanje vode iz javnog cjevovoda za sprinkler instalaciju (preko priključka za objekat) dozvoljeno je samo u slučaju kada je ulični cjevovod prečnika većeg ili jednakog $\varnothing 250\text{ mm}$. Za prečnike uličnih cjevovoda manjeg od $\varnothing 250\text{ mm}$ potrebno je izgraditi rezervoar dovoljne zapremine za potrebe sprinkler instalacija. Rezervoari se u ovom slučaju pune iz uličnog cjevovoda u skladu sa hidrauličkim proračunom iz projekta.

Fekalna kanalizacija:

- Profil priključka i pad potrebno je odabrati u skladu sa izvedenim hidrauličkim proračunima, kao i na osnovu raspoloživih geodetskih kota. Minimalni profil priključka na gradsku kanalizacionu mrežu je $\varnothing 160\text{mm}$.
- Sva neophodna geodetska mjerenja i uzdužne profile, predvidjeti tehničkom dokumentacijom.
- Gradski sistem kanalizacione mreže je separatan, tako da se ne dozvoljava upuštanje atmosferskih voda u fekalnu kanalizaciju i obrnuto
- Nije dozvoljeno gravitaciono priključenje podrumskih i suterenskih etaža objekta na fekalnu kanalizaciju.
- Prilikom izrade projekta u dijelu ispuštanja otpadnih voda uzeti u obzir sve specifičnosti korisnika kanalizacije (kapacitet i tehnologija proizvodnje, količina, sastav i dinamika ispuštanja otpadnih voda, mogućnost recirkulacije i dr.), kao i ispoštovati "Pravilnik o kvaliteti i sanitarno-tehničkim uslovima za ispuštanje otpadnih voda u recipijent i javnu kanalizaciju, načinu i postupku ispitivanja kvaliteta otpadnih voda, min. broju ispitivanja i sadržaju izvještaja o utvrđenom kvalitetu otpadnih voda" (Sl.List CG br.45/08,9/10 i 26/12)
- Za materijal za izradu priključka na fekalnu kanalizaciju predvidjeti atestirane PVC kanalizacione cijevi za uličnu kanalizaciju (tjemene nosivosti min SN4) ili PP (polipropilen).
- Revizionna okna mogu biti kružnog ili četvrtastog poprečnog presjeka, monolitne AB, montažne AB i poliesterske izrade.
- Na mjestima gdje je moguć uticaj morske vode predvidjeti šahte od poliestera.

Atmosferska kanalizacija

- Neophodno je izvesti proračun oticanja sa predmetne parcele, krovova i uređenih površina i odabrati adekvatan profil priključka.
- Sa izvršenim geodetskim mjerenjima, dati uzdužne profile odvodnih kanala i raspoložive padove samog priključka.
- Revizionna okna i kišne slivnike projektovati u skladu sa tehničkim propisima za ovu vrstu djelatnosti.
- Za materijal za izradu priključka na atmosfersku kanalizaciju predvidjeti PVC ili PE (polietilen).
- Predvidjeti separatore za prečišćavanje voda sa parkinga i saobraćajnica, prije upuštanja ovih voda u gradsku atmosfersku kanalizaciju. Isto važi za sve zatvorene prostore u objektu koji služe za parkiranje automobila (garaže) površine veće od 50m^2 .
- Revizionna okna mogu biti kružnog ili četvrtastog poprečnog presjeka, monolitne AB, montažne AB i poliesterske izrade.

- Na mjestima gdje je moguć uticaj morske vode predvidjeti šahte od poliestera

b) Postojeće hidrotehničke instalacije

- U slučaju da je u granicama urbanističke parcele trasirana postojeća vodovodna cijev, koja se zadržava u planskom dokumentu, ili je planirana izgradnja nove mreže, neophodno je pridržavati se odredbi »Pravilnika o određivanju i održavanju zona i pojaseva sanitarne zaštite izvorišta i ograničenjima u tim zonama« („Službeni list Crne Gore“, br. 66/09 od 2. oktobra 2009.god.
Član. 32 - Pojas sanitarne zaštite određuje se oko glavnih cjevovoda i u zavisnosti od konfiguracije terena iznosi po 2m od osovine cjevovoda sa obje strane, a za cjevovode za vodosnabdijevanje do 200 stanovnika po 1m od osovine cjevovoda sa obje strane. U pojasu zaštite nije dozvoljena izgradnja objekata, postavljanje uređaja i vršenje radnji koje na bilo koji način mogu zagaditi vodu ili ugroziti stabilnost cjevovoda.
Za cjevovode profila DN 200mm i veće, u slučaju izgradnje objekata na trasi cjevovoda u zoni sanitarne zaštite, neophodno je obezbijediti slobodan prostor svijetlog otvora širine 4,0m i visine 3,0m.
- Ako u granicama urbanističke parcele već postoji ili je planirana izgradnja fekalnog odnosno atmosferskog kolektora, nije dozvoljena izgradnja objekata, postavljanje uređaja i vršenje radnji u pojasu od 2m od osovine kolektora, koje na bilo koji način mogu ugroziti stabilnost cjevovoda.

c) Posebni dio

Priključenje na hidrotehničku infrastrukturu

- Priključenje objekta na hidrotehničku infrastrukturu (vodovod, fekalnu i atmosfersku kanalizaciju) predvidjeti u skladu sa prostorno planskim dokumentom faza hidrotehnika.

d) Tehnička opremljenost projekta hidrotehničkih instalacija

I) Projekat unutrašnjih instalacija objekta

- Projekat treba da sadrži sve tekstualne i grafičke priloge za glavni projekat u skladu sa Pravilnikom o načinu izrade i sadržini tehničke dokumentacije. Projekat unutrašnjih instalacija vodovoda i kanalizacije treba izraditi u skladu s pravilima struke i odredbama važeće zakonske regulative, a mora obuhvatiti interne instalacije vodovoda i kanalizacije.

II) Projekat uređenja

- U projektu dostaviti preglednu situaciju u odgovarajućoj razmjeri sa jasno naznačenim mjestom priključenja na gradsku ulični vodovodnu i kanizacionu mrežu.
- Na situaciji prikazati položaj sa naznačenim međusobnim rastojanjem planiranog objekta od postojećih i planiranih hidrotehničkih instalacija.
- Projektom obavezno prikazati detalj vodomjernog šahta - vodoinstalaterski i građevinski, sa specifikacijom i pravim dimenzijama fazonskih komada i armatura da bi dokazali usvojene dimenzije, osnovu i presjek kao i njegovu lokaciju na situaciji.

321 Tehnički direktor,
Alvin Tombarević

[Signature]



Izvršni direktor,
Zoran Pajović

[Signature]



UPRAVA ZA NEKRETNINE

PODRUČNA JEDINICA
BAR

Broj: 102-956-9693/2020

Datum: 26.06.2020.

KO: NOVI BAR

Na osnovu člana 173 Zakona o državnom premjeru i katastru nepokretnosti ("Sl. list RCG" br. 29/07, "Sl. list CG" br. 73/10, 032/11, 040/11, 043/15, 037/17 i 17/18), postupajući po zahtjevu , , za potrebe izdaje se

LIST NEPOKRETNOSTI 257 - PREPIS

Podaci o parcelama									
Broj	Podbroj	Broj zgrade	Plan Skica	Datum upisa	Potes ili ulica i kućni broj	Način korišćenja Osnov sticanja	Bon. klasa	Površina m ²	Prihod
3426	1		15 17	20/08/2015	Žukotrljica	Livada 1. klase NASLJEDE		3	0.02
3426	1		15 17	20/08/2015	Žukotrljica	Dvorište NASLJEDE		500	0.00
3426	1	1	15 17	20/08/2015	Žukotrljica	Porodična stambena zgrada NASLJEDE		185	0.00
Ukupno								688	0.02

Podaci o vlasniku ili nosiocu			
Matični broj - ID broj	Naziv nosioca prava - adresa i mjesto	Prava	Obim prava
2301990786027 0	VUČELIĆ GORAN ALEKSANDRA MALI ŠILJEGOVAC KRUŠEVAC - SRBIJA 0	Susvojina	3/8
1801003225506	ČETKOVIĆ ŽARKO EVA ŠUŠANJ BB BAR Bar	Susvojina	1/8
3107966220023	JOVOVIĆ MILETE NEBOJŠA IV PROLETERSKE CRNOGORSKE BRIGADE BR.22 -	Susvojina	13/344
2611965220026	VUČELJIĆ VALENTIN IV PROLETERSKE BRIGADE 22 BAR Bar	Susvojina	29/86
0203965747018	STOJILJKOVIĆ VESELINKA ŠUŠANJ BAR BAR Bar	Susvojina	1/8

Podaci o objektima i posebnim djelovima						
Broj	Podbroj	Broj zgrade	Način korišćenja Osnov sticanja Sobnost	PD Godina izgradnje	Spratnost/ Sprat Površina	Prava Vlasnik ili nosilac prava Adresa, Mjesto
3426	1	1	Porodična stambena zgrada	967	P1 185	/
3426	1	1	Poslovni prostor 1	1	P 26	Svojina JADROMARKET DOO BAR BAR Bar 1/1 6010000061809
3426	1	1	Stambeni prostor 20	2	P 55	Svojina VUČELIĆ GORAN ALEKSANDRA MALI ŠILJEGOVAC KRUŠEVAC - 2301990786027 0
3426	1	1	Stambeni prostor 20	3	P 58	Susvojina ČETKOVIĆ ŽARKO EVA ŠUŠANJ BB BAR Bar 1/2 1801003225506

Podaci o objektima i posebnim djelovima						
Broj	Podbroj	Broj zgrade	Način korišćenja Osnov sticanja Sobnost	PD Godina izgradnje	Spratnost/ Sprat Površina	Prava Vlasnik ili nosilac prava Adresa, Mjesto
						Susvojina STOJILJKOVIĆ VESELINKA 1/2 0203965747018 ŠUŠANI BAR BAR Bar
3426	1	1	Stambeni prostor 20	4	P1 44	Svojina VUČELIĆ GORAN ALEKSANDRA 1/1 2301990786027 MALI ŠILJEGOVAC KRUŠEVAC - 0
3426	1	1	Stambeni prostor 20	5	P1 52	Svojina VUČELJIĆ VALENTIN 1/1 2611965220026 IV PROLETERSKE BRIGADE 22 BAR
3426	1	1	Poslovni prostor 0	6	P 26	Svojina JOVOVIĆ MILETE NEBOJŠA 1/1 3107966220023 IV PROLETERSKE CRNOGORSKE
3426	1	1	Stambeni prostor 0	7	P1 21	Svojina VUČELJIĆ VALENTIN 1/1 2611965220026 IV PROLETERSKE BRIGADE 22 BAR

Podaci o teretima i ograničenjima							
Broj	Podbroj	Broj zgrade	PD	Redni broj	Način korišćenja	Datum upisa Vrijeme upisa	Opis prava
3426	1			4	Dvorište	08/07/2009	Zabilježba postupka ZABILJEŽBA TUŽBE PRIMLJENE KOD OSNOVNOG SUDA U BARU 11.06.2009. GOD. NA SUVLASNIČKOM DIJELU VUČELIĆ GORANA 3/8 DIJELA U KORIST Č ETKOVIĆ ŽARKA IZ BARA UL. IV PROLETERSKE BRIGADE BR. 22.
3426	1			4	Livada 1. klase	08/07/2009	Zabilježba postupka ZABILJEŽBA TUŽBE PRIMLJENE KOD OSNOVNOG SUDA U BARU 11.06.2009. GOD. NA SUVLASNIČKOM DIJELU VUČELIĆ GORANA 3/8 DIJELA U KORIST Č ETKOVIĆ ŽARKA IZ BARA. UL. IV PROLETERSKE BRIGADE BR. 22.
3426	1			5	Dvorište	23/09/2010	Hipoteka NA IZNOS OD 1.660,82 EURA PO ZAKLJUČKU PORESKE UPRAVE BR. 03/13-4/8267/1 OD 07.09.2010. U KORIST CRNE GORE
3426	1			5	Livada 1. klase	23/09/2010	Hipoteka NA IZNOS OD 1.660,82 EURA PO ZAKLJUČKU PORESKE UPRAVE BR. 03/13-4/8267/1 OD 07.09.2010. U KORIST CRNE GORE
3426	1			6	Livada 1. klase	17/10/2016 13:21	Zabilježba žalbe VUČELIĆ VALENTINA, ČETKOVIĆ EVE I STOJILJKOVIĆ VESELINKE KOJE PO PUNOMOĆJU ZASTUPA ADVOKAT MIROVIĆ MILIĆ IZ BARA OD 12.09.2016. GOD. I VUČELIĆ GORANA OD 12.09.2016. GOD.
3426	1			6	Dvorište	08/08/2013	Maloljetstvo ZA ČETKOVIĆ EVU
3426	1			7	Dvorište	26/01/2015 11:55	Zabilježba postupka ZABILJEŽBA POSTOJANJA UGOVORA O UREDJENJU TERASE OV.II BR. 1903/08 OD 22.04.2008. GODINE ZAKLJUČEN IZMEDJU VUČELIĆ GORANA I VUČELJIĆ VALENTINA
3426	1			8	Dvorište	17/10/2016 13:21	Zabilježba žalbe VUČELIĆ VALENTINA, ČETKOVIĆ EVE I STOJILJKOVIĆ VESELINKE KOJE PO PUNOMOĆJU ZASTUPA ADVOKAT MIROVIĆ MILIĆ IZ BARA OD 12.09.2016. GOD. I VUČELIĆ GORANA OD 12.09.2016. GOD.

Podaci o teretima i ograničenjima

Broj	Podbroj	Broj zgrade	PD	Redni broj	Način korišćenja	Datum upisa Vrijeme upisa	Opis prava
3426	1			16	Livada 1. klase	22/03/2019 12:	Zabrana otuđenja i opterećenja ZABRANA OTUĐENJA I OPTEREĆENJA NEPOKRETNOSTI UZZ BR.242/2019 OD 11.03.2019. U KORIST BOŠKOVIĆ DUŠKA DARKA IZ BARA, IV PROLETERSKE CRNOGORSKE BRIGADE BR.56 JMBG.1211987220176 I ROK VAŽENJA ZABILJEŽBE DO 01.09.2020. NA SUSVOJINSKOM DIJELU OD 29/86 VUČELIĆ VALENTINA.
3426	1			16	Dvorište	22/03/2019 12:	Zabrana otuđenja i opterećenja ZABRANA OTUĐENJA I OPTEREĆENJA NEPOKRETNOSTI UZZ BR.242/2019 OD 11.03.2019. U KORIST BOŠKOVIĆ DUŠKA DARKA IZ BARA, IV PROLETERSKE CRNOGORSKE BRIGADE BR.56 JMBG.1211987220176 I ROK VAŽENJA ZABILJEŽBE DO 01.09.2020. NA SUSVOJINSKOM DIJELU OD 29/86 VUČELIĆ VALENTINA.
3426	1			17	Dvorište	15/10/2019 8:12	Zabilježba spora ZABILJEŽBA SPORA, NA OSNOVU TUŽBE PRIMLJENE U OSNOVNOM SUDU U BARU DANA 17.09.2019. P.BR.609/19 KAO SUSVOJINA VUČELIĆ GORANA U DIJELU 3/8 U KORIST VUČELIĆ MIRJANE IZ BARA, UL.IV CRNOGORSKE BRIGADE BR.56, JMBG.3003972786012.
3426	1			17	Livada 1. klase	15/10/2019 8:12	Zabilježba spora ZABILJEŽBA SPORA, NA OSNOVU TUŽBE PRIMLJENE U OSNOVNOM SUDU U BARU DANA 17.09.2019. P.BR.609/19 KAO SUSVOJINA VUČELIĆ GORANA U DIJELU 3/8 U KORIST VUČELIĆ MIRJANE IZ BARA, UL.IV CRNOGORSKE BRIGADE BR.56, JMBG.3003972786012.
3426	1	1	1	15	Poslovni prostor	17/10/2016 13:21	Zabilježba žalbe VUČELIĆ VALENTINA, ČETKOVIĆ EVE I STOILJKOVIĆ VESELINKE KOJE PO PUNOMOĆJU ZASTUPA ADVOKAT MIROVIĆ MILIĆ IZ BARA OD 12.09.2016. GOD. I VUČELIĆ GORANA OD 12.09.2016. GOD.
3426	1	1	2	1	Stambeni prostor	17/10/2016 13:21	Zabilježba žalbe VUČELIĆ VALENTINA, ČETKOVIĆ EVE I STOILJKOVIĆ VESELINKE KOJE PO PUNOMOĆJU ZASTUPA ADVOKAT MIROVIĆ MILIĆ IZ BARA OD 12.09.2016. GOD. I VUČELIĆ GORANA OD 12.09.2016. GOD.
3426	1	1	2	3	Stambeni prostor	15/10/2019 8:12	Zabilježba spora ZABILJEŽBA SPORA, NA OSNOVU TUŽBE PRIMLJENE U OSNOVNOM SUDU U BARU DANA 17.09.2019. P.BR.609/19 KAO SUSVOJINA VUČELIĆ GORANA U DIJELU 1/1 U KORIST VUČELIĆ MIRJANE IZ BARA, UL.IV CRNOGORSKE BRIGADE BR.56, JMBG.3003972786012.
3426	1	1	3	1	Stambeni prostor	21/08/2007	Fiducijarni prenos prava svojine PO UGOVORU O.V.BR. 27277/07 OD 13.08.2007. DOS. VL. ČETKOVIĆ ŽARKO
3426	1	1	3	2	Stambeni prostor	21/08/2007	Zabrana otuđenja i opterećenja PO UGOVORU O.V.BR. 27277/07 OD 13.08.2007. DOS. VL. ČETKOVIĆ ŽARKO
3426	1	1	3	6	Stambeni prostor	08/08/2013	Malojtstvo ZA ČETKOVIĆ EVU
3426	1	1	3	7	Stambeni prostor	17/10/2016 13:21	Zabilježba žalbe VUČELIĆ VALENTINA, ČETKOVIĆ EVE I STOILJKOVIĆ VESELINKE KOJE PO PUNOMOĆJU ZASTUPA ADVOKAT MIROVIĆ MILIĆ IZ BARA OD 12.09.2016. GOD. I VUČELIĆ GORANA OD 12.09.2016. GOD.
3426	1	1	4	1	Stambeni prostor	17/10/2016 13:21	Zabilježba žalbe VUČELIĆ VALENTINA, ČETKOVIĆ EVE I STOILJKOVIĆ VESELINKE KOJE PO PUNOMOĆJU ZASTUPA ADVOKAT MIROVIĆ MILIĆ IZ BARA OD 12.09.2016. GOD. I VUČELIĆ GORANA OD 12.09.2016. GOD.

Podaci o teretima i ograničenjima

Broj	Podbroj	Broj zgrade	PD	Redni broj	Način korišćenja	Datum upisa Vrijeme upisa	Opis prava
3426	1	1	4	3	Stambeni prostor	15/10/2019 8:12	Zabilježba spora ZABILJEŽBA SPORA, NA OSNOVU TUŽBE PRIMLJENE U OSNOVNOM SUDU U BARU DANA 17.09.2019. P.BR.609/19 KAO SUSVOJINA VUČELIĆ GORANA U DIJELU 1/1 U KORIST VUČELIĆ MIRJANE IZ BARA, UL.IV CRNOGORSKE BRIGADE BR.56, JMBG.3003972786012.
3426	1	1	5	1	Stambeni prostor	14/10/2015 12:44	Zabilježba rješenja o izvršenju I BR. 1125/15 OD 17.07.2015. JAVNOG IZVRŠITELJA VESELINA ŠČEPANOVIĆA IZ BARA.
3426	1	1	5	2	Stambeni prostor	17/10/2016 13:21	Zabilježba žalbe VUČELIĆ VALENTINA, ČETKOVIĆ EVE I STOILJKOVIĆ VESELINKE KOJE PO PUNOMOĆJU ZASTUPA ADVOKAT MIROVIĆ MILIĆ IZ BARA OD 12.09.2016. GOD. I VUČELIĆ GORANA OD 12.09.2016. GOD.
3426	1	1	6	1	Poslovni prostor	17/10/2016 13:21	Zabilježba žalbe VUČELIĆ VALENTINA, ČETKOVIĆ EVE I STOILJKOVIĆ VESELINKE KOJE PO PUNOMOĆJU ZASTUPA ADVOKAT MIROVIĆ MILIĆ IZ BARA OD 12.09.2016. GOD. I VUČELIĆ GORANA OD 12.09.2016. GOD.
3426	1	1	7	1	Stambeni prostor	17/10/2016 13:21	Zabilježba žalbe VUČELIĆ VALENTINA, ČETKOVIĆ EVE I STOILJKOVIĆ VESELINKE KOJE PO PUNOMOĆJU ZASTUPA ADVOKAT MIROVIĆ MILIĆ IZ BARA OD 12.09.2016. GOD. I VUČELIĆ GORANA OD 12.09.2016. GOD.
3426	1	1		3	Porodična stambena zgrada	23/04/2008	Zabilježba postupka ZABILJEŽBA POSTOJANJA OBJEKTA PORODIČNE STAMBENE ZGRADE POVRŠINE 40 M2, KOJA SE SASTOJI OD STAMBENOG PROSTORA U PRIZEMLJU DVIJE PROSTORIJE POVRŠINE 34 M2, INVESTITORA VUČELJIĆ VALENTINA I PRAVNOG STATUSA GRAĐENJE BEZ GRAĐEVINSKE DOZVOLE.
3426	1	1		4	Porodična stambena zgrada	08/07/2009	Zabilježba postupka ZABILJEŽBA TUŽBE PRIMLJENE KOD OSNOVNOG SUDA U BARU 11.06.2009. GOD. NA SUVLASNIČKOM DIJELU VUČELIĆ GORANA 3/8 DIJELA U KORIST Č ETKOVIĆ ŽELKA IZ BARA UL. PROLETERSKE BRIGADE BR. 22.
3426	1	1		5	Porodična stambena zgrada	23/09/2010	Hipoteka NA IZNOS OD 1.660,82 EURA PO ZAKLJUČKU PORESKE UPRAVE BR. 03/13-4/8267/1 OD 07.09.2010. U KORIST CRNE GORE
3426	1	1		6	Porodična stambena zgrada	08/08/2013	Maloljetstvo ZA ČETKOVIĆ EVU
3426	1	1		7	Porodična stambena zgrada	17/10/2016 13:21	Zabilježba žalbe VUČELIĆ VALENTINA, ČETKOVIĆ EVE I STOILJKOVIĆ VESELINKE KOJE PO PUNOMOĆJU ZASTUPA ADVOKAT MIROVIĆ MILIĆ IZ BARA OD 12.09.2016. GOD. I VUČELIĆ GORANA OD 12.09.2016. GOD.
3426	1	1		16	Porodična stambena zgrada	22/03/2019 12:	Zabrana otuđenja i opterećenja ZABRANA OTUĐENJA I OPTEREĆENJA NEPOKRETNOSTI UZZ BR.242/2019 OD 11.03.2019. U KORIST BOŠKOVIĆ DUŠKA DANKA IZ BARA, IV PROLETERSKE CRNOGORSKE BRIGADE BR.56 JMBG.1211987220176 I ROK VAŽENJA ZABILJEŽBE DO 01.09.2020. NA SUSVOJINSKOM DIJELU OD 29/86 VUČELJIĆ VALENTINA.
3426	1	1		17	Porodična stambena zgrada	15/10/2019 8:12	Zabilježba spora ZABILJEŽBA SPORA, NA OSNOVU TUŽBE PRIMLJENE U OSNOVNOM SUDU U BARU DANA 17.09.2019. P.BR.609/19 KAO SUSVOJINA VUČELIĆ GORANA U DIJELU 3/8 U KORIST VUČELIĆ MIRJANE IZ BARA, UL.IV CRNOGORSKE BRIGADE BR.56, JMBG.3003972786012.

Naplata takse je oslobođena na osnovu člana 17 Zakona o administrativnim taksama ("Sl.list CG, br. 18/19). Naplata naknade oslobođena je na osnovu člana 174 Zakona o državnem premjeru i katastru nepokretnosti ("Sl. list RCG" br. 29/07, "Sl. list CG" br. 73/10, 032/11, 040/11, 043/15, 037/17 i 17/18).

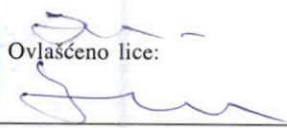

Ovlašćeno lice:

Mrdjan Kovačević dipl.pravnik

SPISAK PODNIJETIH ZAHTJEVA NA NEPOKRETNOSTIMA

Br. parcele podbroj	Zgrada	Predmet	Datum i vrijeme	Podnosilac	Sadržina
	PD				
3426/1		102-2-954-2374/1-2015	06.07.2015 12:21	VIČELIĆ GORAN	ZA SPROVODJENJE PRESUDE KO NOVI BAR LIST 257
3426/1		102-2-954-3426/1-2019	02.09.2019 08:30	ADV. MILIĆ MIROVIĆ, ZA VIČELIĆ	ZA UKNJIŽBU UGOVORA O DOŽIV. IZDRAŽAVANJU KO NOVI BAR LIST 257
3426/1	1 1	102-2-954-3426/1-2019	02.09.2019 08:30	ADV. MILIĆ MIROVIĆ, ZA VIČELIĆ	ZA UKNJIŽBU UGOVORA O DOŽIV. IZDRAŽAVANJU KO NOVI BAR LIST 257
3426/1	1 1	102-2-954-2374/1-2015	06.07.2015 12:21	VIČELIĆ GORAN	ZA SPROVODJENJE PRESUDE KO NOVI BAR LIST 257
3426/1	1 2	102-2-954-3426/1-2019	02.09.2019 08:30	ADV. MILIĆ MIROVIĆ, ZA VIČELIĆ	ZA UKNJIŽBU UGOVORA O DOŽIV. IZDRAŽAVANJU KO NOVI BAR LIST 257
3426/1	1 2	102-2-954-2374/1-2015	06.07.2015 12:21	VIČELIĆ GORAN	ZA SPROVODJENJE PRESUDE KO NOVI BAR LIST 257
3426/1	1 3	102-2-954-2374/1-2015	06.07.2015 12:21	VIČELIĆ GORAN	ZA SPROVODJENJE PRESUDE KO NOVI BAR LIST 257
3426/1	1 3	102-2-954-3426/1-2019	02.09.2019 08:30	ADV. MILIĆ MIROVIĆ, ZA VIČELIĆ	ZA UKNJIŽBU UGOVORA O DOŽIV. IZDRAŽAVANJU KO NOVI BAR LIST 257
3426/1	1 4	102-2-954-2374/1-2015	06.07.2015 12:21	VIČELIĆ GORAN	ZA SPROVODJENJE PRESUDE KO NOVI BAR LIST 257
3426/1	1 4	102-2-954-3426/1-2019	02.09.2019 08:30	ADV. MILIĆ MIROVIĆ, ZA VIČELIĆ	ZA UKNJIŽBU UGOVORA O DOŽIV. IZDRAŽAVANJU KO NOVI BAR LIST 257
3426/1	1 5	102-2-954-2374/1-2015	06.07.2015 12:21	VIČELIĆ GORAN	ZA SPROVODJENJE PRESUDE KO NOVI BAR LIST 257
3426/1	1 5	102-2-954-3426/1-2019	02.09.2019 08:30	ADV. MILIĆ MIROVIĆ, ZA VIČELIĆ	ZA UKNJIŽBU UGOVORA O DOŽIV. IZDRAŽAVANJU KO NOVI BAR LIST 257
3426/1	1 6	102-2-954-2374/1-2015	06.07.2015 12:21	VIČELIĆ GORAN	ZA SPROVODJENJE PRESUDE KO NOVI BAR LIST 257
3426/1	1 6	102-2-954-3426/1-2019	02.09.2019 08:30	ADV. MILIĆ MIROVIĆ, ZA VIČELIĆ	ZA UKNJIŽBU UGOVORA O DOŽIV. IZDRAŽAVANJU KO NOVI BAR LIST 257
3426/1	1 7	102-2-954-3426/1-2019	02.09.2019 08:30	ADV. MILIĆ MIROVIĆ, ZA VIČELIĆ	ZA UKNJIŽBU UGOVORA O DOŽIV. IZDRAŽAVANJU KO NOVI BAR LIST 257
3426/1	1 7	102-2-954-2374/1-2015	06.07.2015 12:21	VIČELIĆ GORAN	ZA SPROVODJENJE PRESUDE KO NOVI BAR LIST 257
3426/1	1	102-2-954-2374/1-2015	06.07.2015 12:21	VIČELIĆ GORAN	ZA SPROVODJENJE PRESUDE KO NOVI BAR LIST 257
3426/1	1	102-2-954-3426/1-2019	02.09.2019 08:30	ADV. MILIĆ MIROVIĆ, ZA VIČELIĆ	ZA UKNJIŽBU UGOVORA O DOŽIV. IZDRAŽAVANJU KO NOVI BAR LIST 257

CRNA GORA
UPRAVA ZA NEKRETNINE
PODRUČNA JEDINICA: BAR
Broj: 460-DJ-1027/2020
Datum: 26.06.2020.



Katastarska opština: NOVI BAR

Broj lista nepokretnosti:

Broj plana: 5,37

Parcela: 3426/1

KOPIJA PLANA

Razmjera 1: 1000

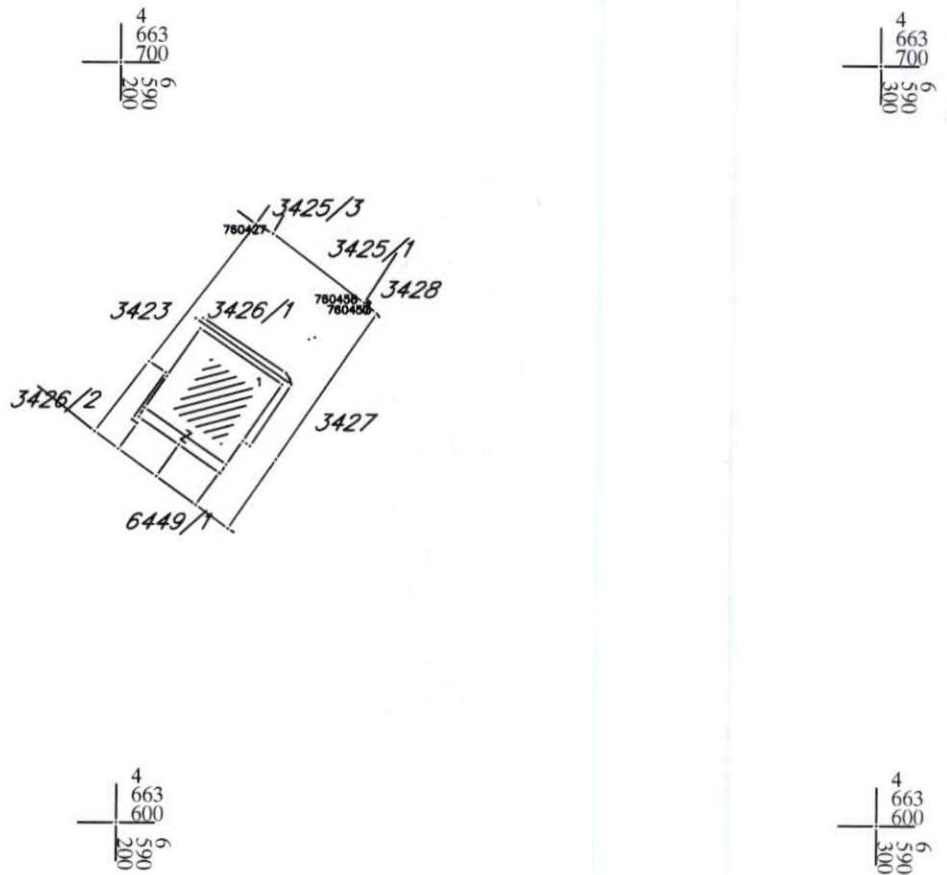

IZVOD IZ DIGITALNOG PLANA
Obradio:

Øvjerava
Službeno lice:

[Handwritten signature]